

Obrázek 2



Obrázek 3



Kryt pod motor

*1.0504.00*

*Opel Astra GTC*

*Opel Astra J*



## Kryt 1.0504.00

Aplikovatelnost: Opel Astra GTC, Opel Astra J

Kompletnost:

| Nř | Název              | Označení            | Počet | Poznámky |
|----|--------------------|---------------------|-------|----------|
| 1  | Ochranný plech     | 1.0504.00.6.003.548 | 1     |          |
| 2  | Šroub              | M6x25               | 2     |          |
| 3  | Šroub              | M10x80              | 2     |          |
| 4  | Šroub              | M10x90              | 2     |          |
| 5  | Podložka           | A6                  | 2     |          |
| 6  | Podložka           | A8                  | 2     |          |
| 7  | Podložka           | A10                 | 4     |          |
| 8  | Destička           | CTII.6.006.016CB    | 2     |          |
| 9  | Destička           | CTII.6.006.018CB    | 2     | zahnutá  |
| 10 | Spojovací materiál | 1.0504.00.6.013.013 | 2     |          |
| 11 | Gumový nárazník    |                     | 2     |          |

### Schéma montáže krytu pod motor

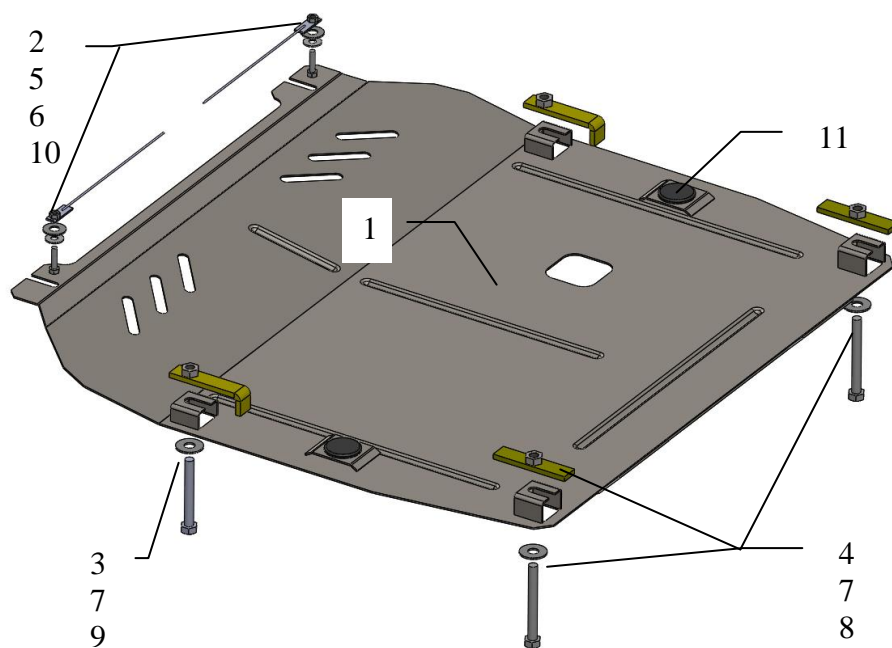

Kryt chrání motor, převodovku, chladič motoru.

## Montáž krytu

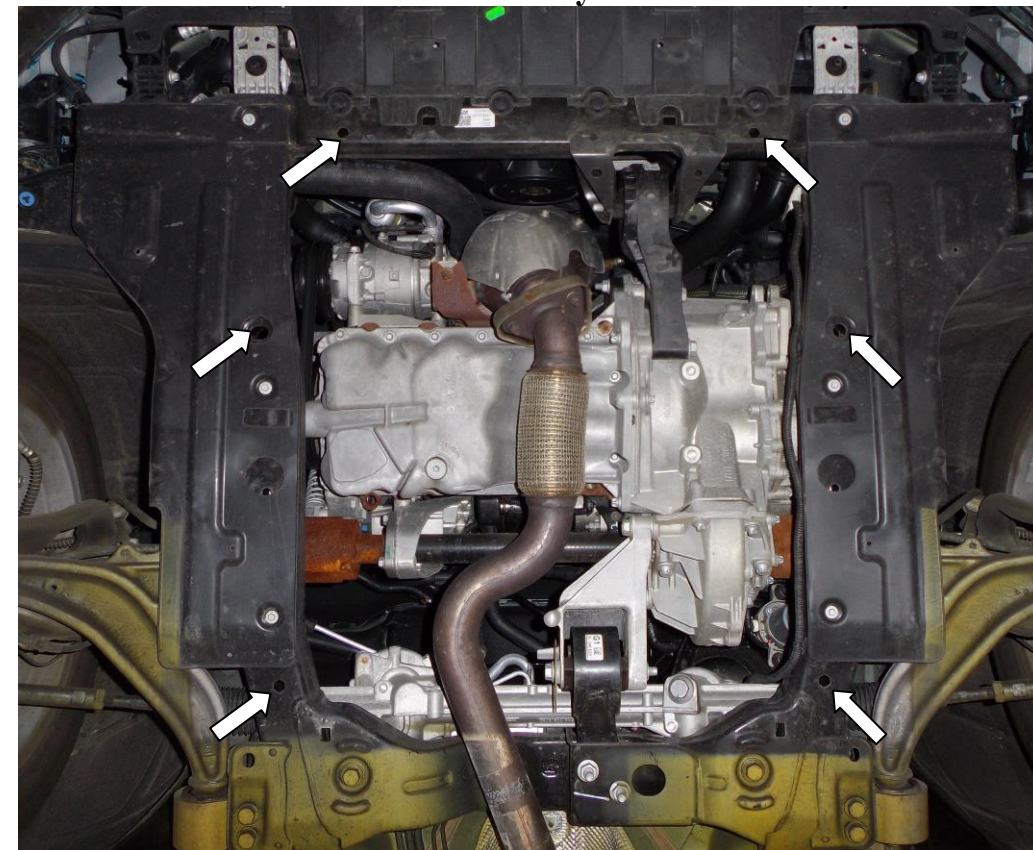

Obrázek 1

1. Zavést spojovací materiál 10 přes obdélné otvory nad šestiúhelnými otvory v přední části rámu motoru a nasadit šrouby 2 přes podložky 5, 6. Viz obrázek 1.
2. Nasadit šrouby 3 do centrálních otvorů v rámě motoru (skrže) pomocí destiček 9. Viz obrázek 1.
3. Nasadit šrouby 4 do zadních otvorů v rámě motoru (skrže) pomocí destiček 8. Viz obrázek 1.
4. Ochranný plech 1 namontovat do už namontovaných šroubů, viz obrázky 2, 3.
5. Veškerý spojovací materiál utáhnout.

**Pozor!:** Po montáži zkontrolovat zda se ochranný plech nedotýká pohyblivých částí motoru.