



Obrázek 4



Obrázek 5



Kryt pod motor

1.0052.00

Mitsubishi Colt



Obrázek 6

Kryt 1.0052.00

Aplikovatelnost: Mitsubishi Colt 2004-

Kompletnost:

№	Název	Označení	Počet	Poznámky
1	Ochranný plech	1.0052.00	1	
2	Držák přední	113	1	
3	Držák zadní	112	1	
4	Spojovací materiál	005	2	dlouhý
5	Destička	016CB	2	
6	Šroub	M10x45	7	
7	Šroub	M10x20	2	
8	Matice	M8	2	
10	Podložka	10	9	
11	Podložka	8	2	
12	Gumový nárazník	30	2	

Schéma montáže krytu pod motor

Kryt chrání motor, převodovku, chladič motoru.

Pozor!: Po montáži zkontrolovat zda se ochranný plech nedotýká pohyblivých částí motoru.

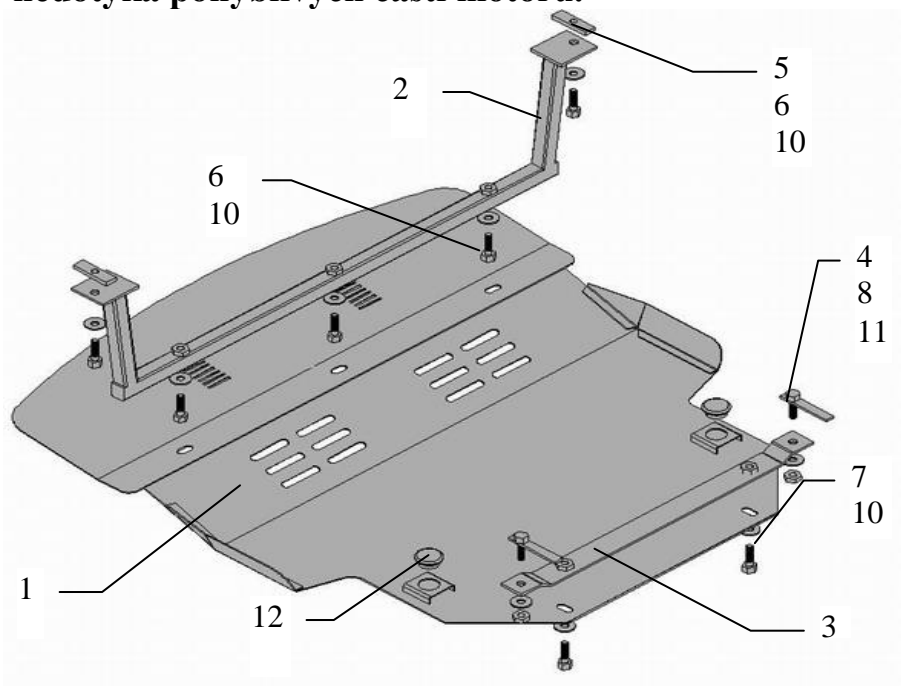

Montáž krytu

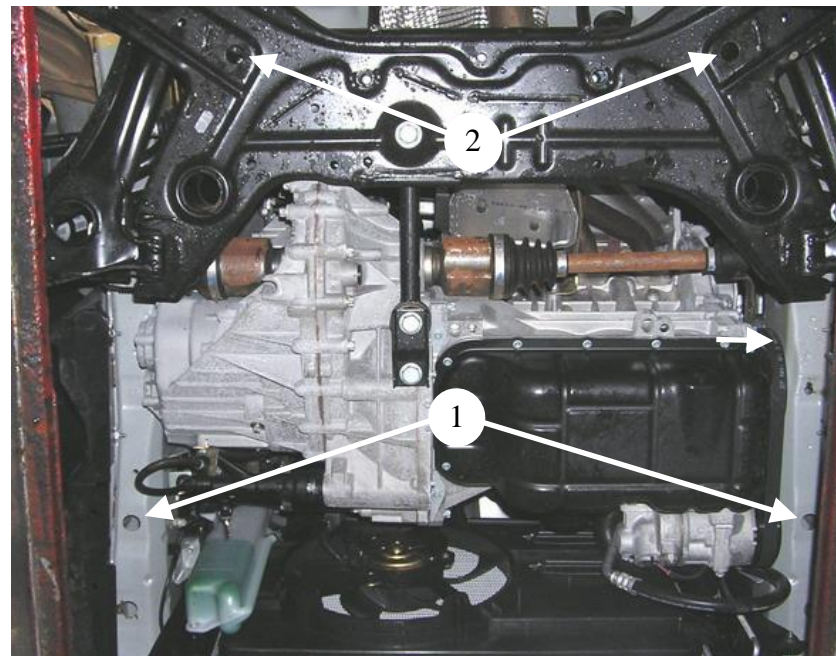

Obrázek 1

1. Demontovat stávající plastový kryt.
2. Do otvorů 1 (viz obrázek 1) zavést destičky 5 – jak je ukázáno na obrázku 3.
3. Do otvorů 2 (viz obr.1) zavést spojovací materiál 4 jak je ukázáno na obrázku 2.
4. Namontovat přední držák 2 jak je ukázáno na obrázku 4, a připevnit ho pomocí šroubů 6. Upevňovací body držáku utáhnout.
6. Namontovat zadní držák 3 – jak je ukázáno na obrázku 5, a připevnit ho pomocí matic 8. Upevňovací body neutahovat!
7. Připevnit ochranný plech 1 k držákům takto: plech v přední části připevnit pomocí šroubů 6, v zadní části – pomocí šroubů 7.
8. Veškerý spojovací materiál utáhnout.



Obrázek 2



Obrázek 3