

Obrázek 2



Kryt pod motor

KOLCHUGA

1.0472.00

Toyota RAV 4 IV



Kryt 1.0472.00

Aplikovatelnost: *Toyota RAV 4 IV, V-2,5i, rok výroby 2013-*

Kompletnost:

№	Název	Označení	Počet	Poznámky
1	Ochranný plech	1.0472.00.6.003.518	1	
2	Víčko	1.0472.00.8.016.045	1	
3	Šroub	M8x16	2	
4	Šroub	M10x25	2	
5	Podložka	A8	2	
6	Podložka	A10	2	
7	Destička	016CB	2	

Schéma montáže krytu pod motor

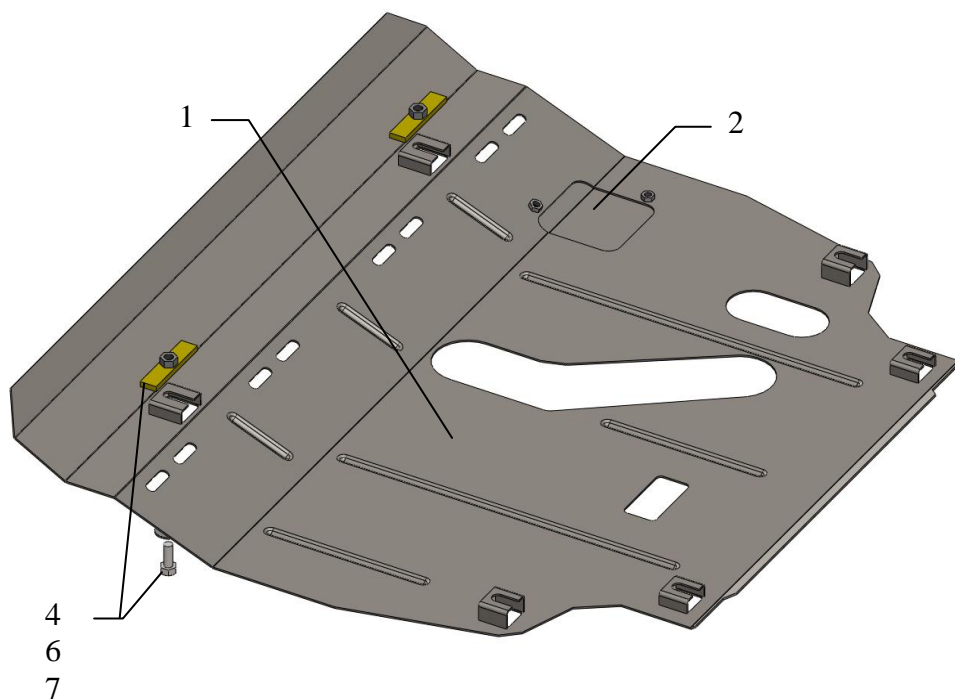

Kryt má otvor na výměnu oleje a víčko na výměnu olejového filtru.

Montáž krytu

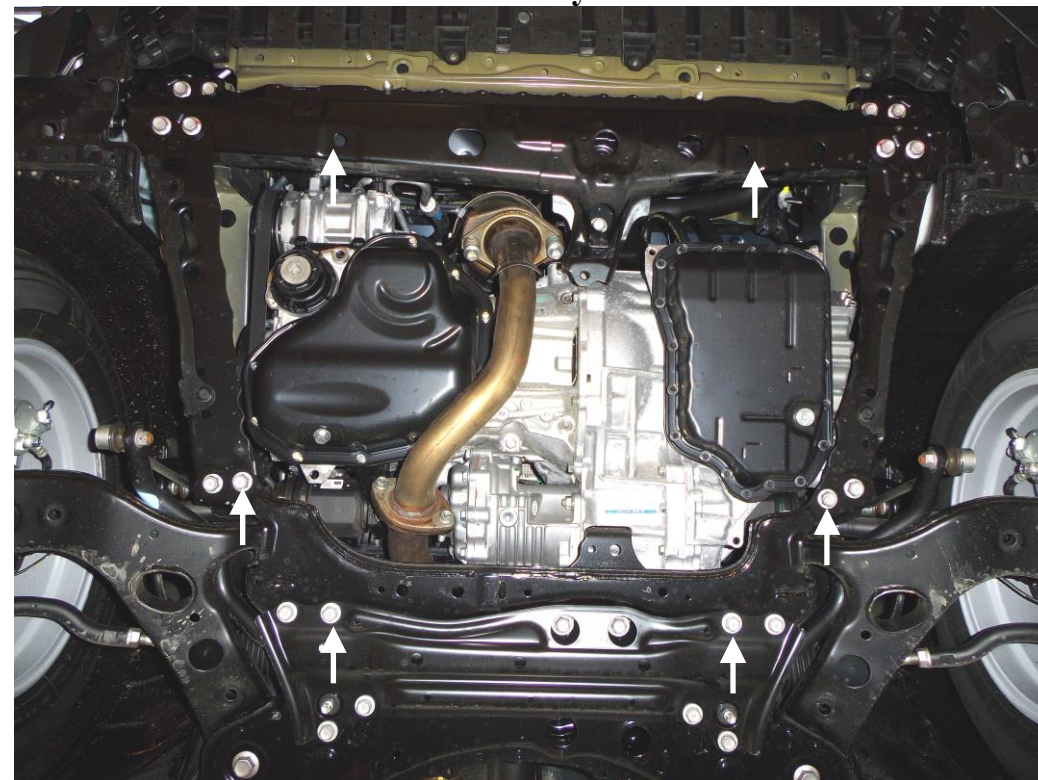

Obrázek 1

1. Destičky 7 zavést nad bočními otvory v nosníku motoru a nasadit šrouby 4, viz obrázek 1.
2. Vyšroubovat 4 stávající (mateřské) šrouby v rámež motoru, viz obrázek 1.
3. Ochranný plech 1 zavést drážkami pod stávající šrouby, plech v přední části zavést pod šrouby 4, viz obr. 2, 3.
4. Veškerý spojovací materiál utáhnout.

Pozor! Po montáži zkontrolovat zda se ochranný plech nedotýká pohyblivých částí motoru.

Kryt chrání motor, převodovku, chladič motoru.