

Obrázek 2

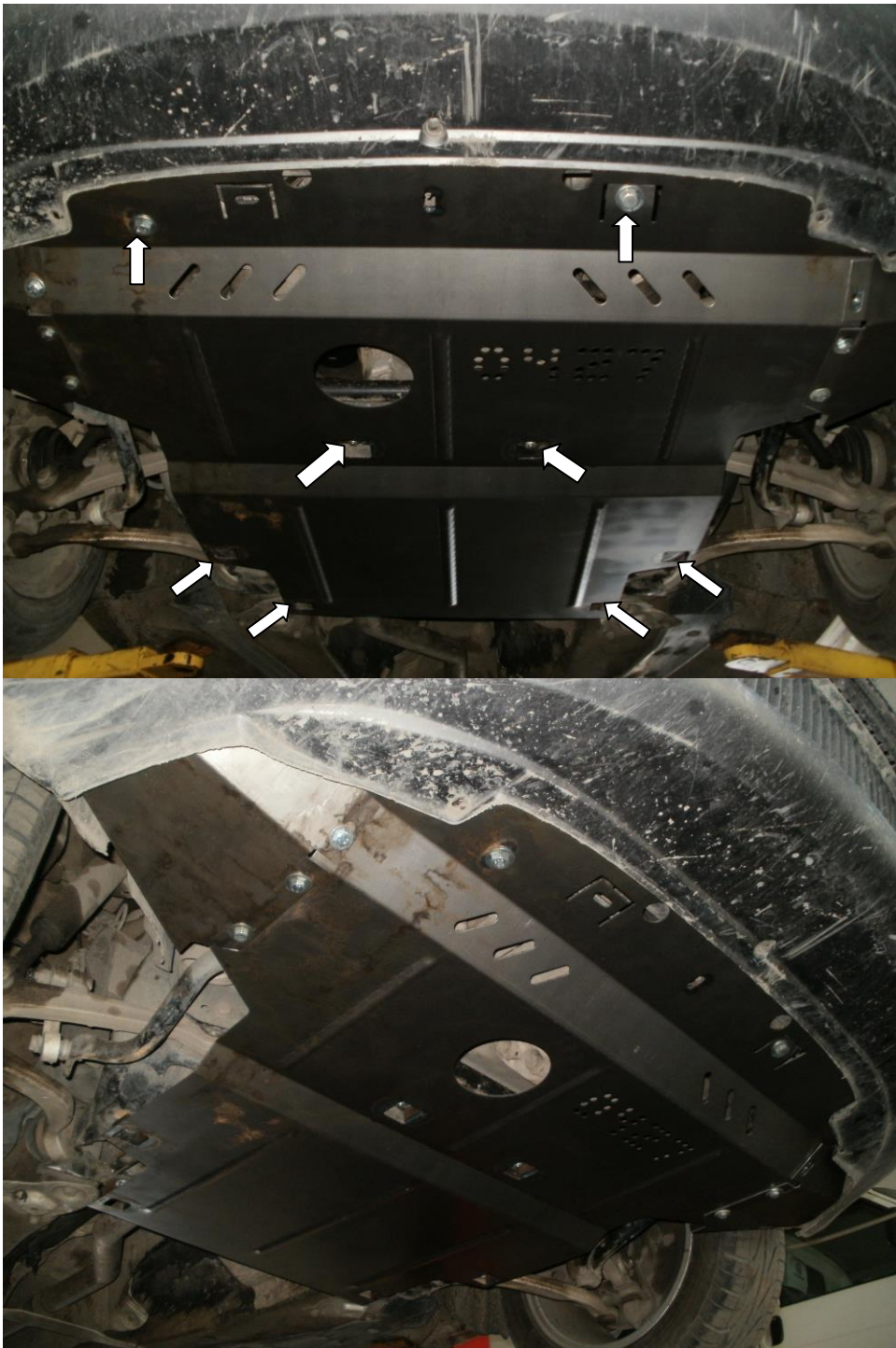

Kryt pod motor

*1.0427.00*

*Škoda Superb I*

№	Název	Označení	Počet	Poznámky
1	Ochranný plech	469	1	
2	„Křídlo“ krytu levé	078	1	
3	„Křídlo“ krytu pravé	078	1	
4	Šroub	M6x20	2	
5	Šroub	M8x16	4	
6	Šroub	M8x25	6	
7	Šroub	M10x25	4	
8	Podložka	A6	2	
9	Podložka	A8	16	
10	Podložka	A10	4	
11	Matic	M8	6	
12	Spojovací materiál	521.6.013.002	4	
13	Spojovací materiál	521.6.013.002-01	2	
14	Destička	CTII.6.006.016C	2	
15	Uzávěr 120		1	
16	Gumový nárazník 30		2	

## Schéma montáže krytu pod motor

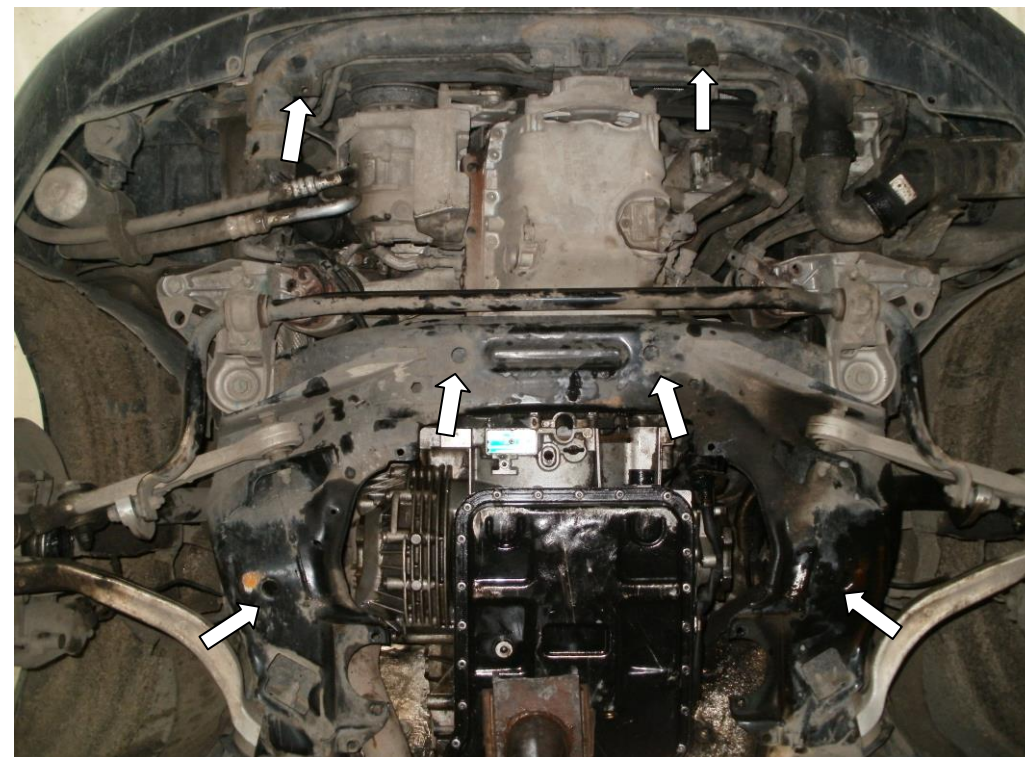
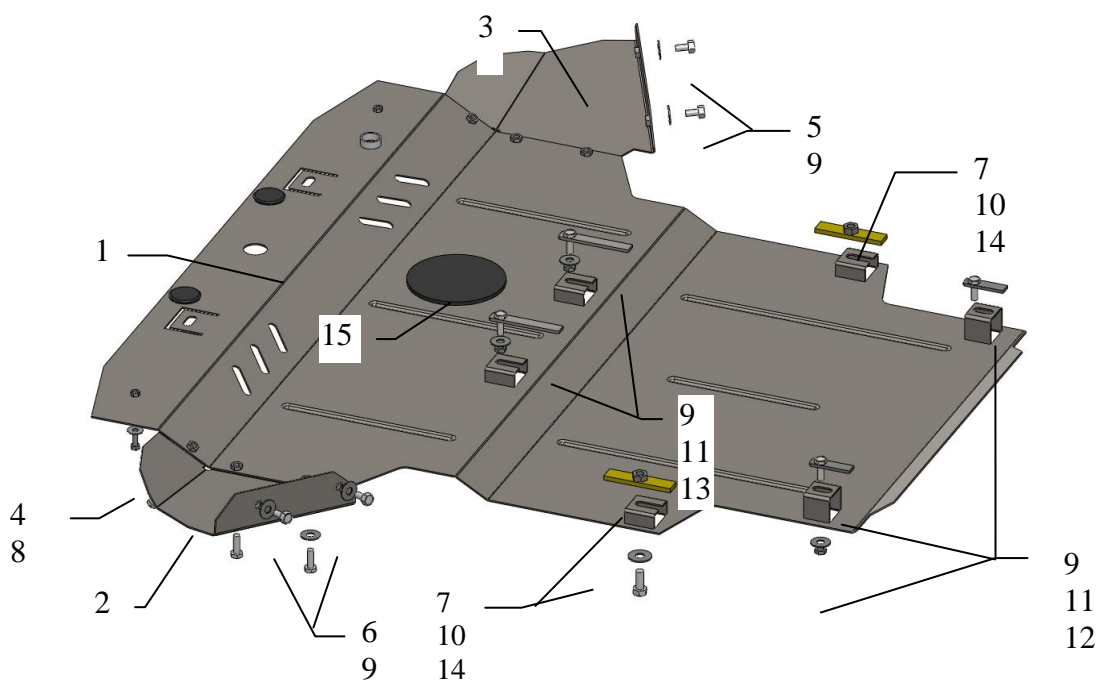

Obrázek 1

1. Demontovat stávající plastový kryt.
2. Zavést spojovací materiál 13 do centrálních otvorů rámu motoru a vsadit ale neutahovat matice 11, viz obrázek 1.
3. Zavést destičky 14 nad bočními otvory v rámech motoru a vsadit ale neutahovat šrouby 7.
4. Ochranný plech 1 zavést drážkami pod namontovaný spojovací materiál, v přední části ho namontovat do upevňovacích bodů v karosérii vozu pomocí šroubů 4.
5. Ochranný plech v zadní části namontovat pomocí spojovacího materiálu 12, podložek 9 a matic 11 do zadních bočních otvorů v rámech motoru.
6. Namontovat boční „křídla“ k ochrannému plechu 1 a k nadkolí vozu pomocí šroubů 5, 6.
7. Veškerý spojovací materiál utáhnout.

**Pozor!!! : Po montáži zkontrolovat zda se ochranný plech nedotýká pohyblivých částí motoru.  
Kryt chrání motor, převodovku.**