

Kryt pod motor

*1.0339.00*

*Renault Kangoo*

*Od roku 2008 nová karoserie!*

## Kryt 1.0339.00

Aplikovatelnost: *Renault Kangoo* (2008- r.v.)

Model	Počet valců	Výkon KW	Převodovka	Objem motoru cm3
<i>Kangoo</i>	-	-	M	1600

Kompletnost:

№	Název	Označení	Počet	Poznámky
1	Ochranný plech	387	1	
2	Šroub	M10x25	2	
3	Šroub	M10x45	2	
4	Podložka	A10	6	
5	Destička	016	2	
6	Destička	017CB	2	
7	Gumový nárazník 30		2	

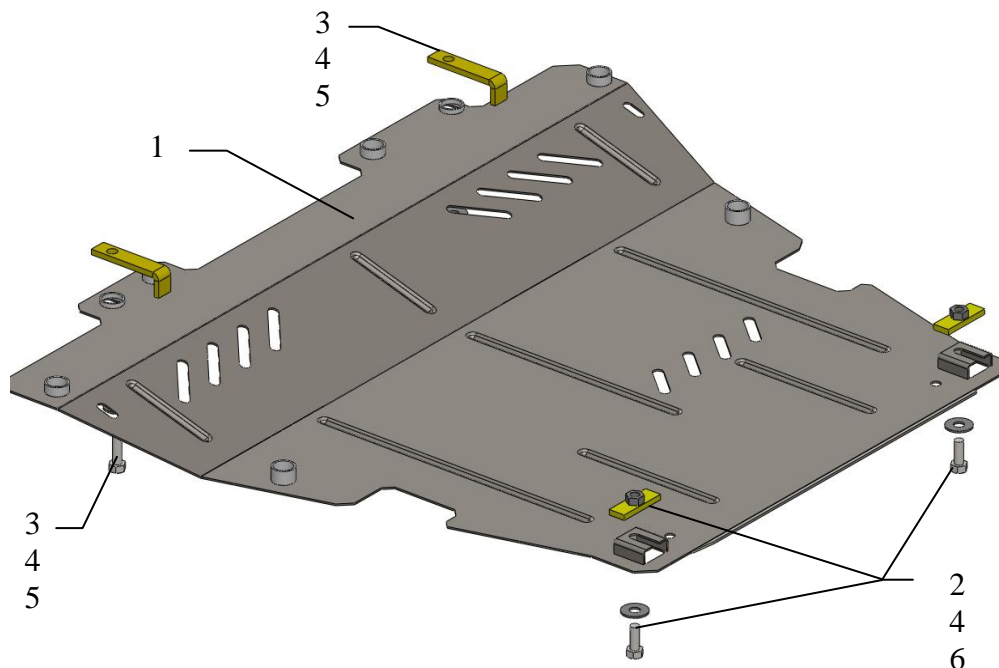

## Montáž krytu

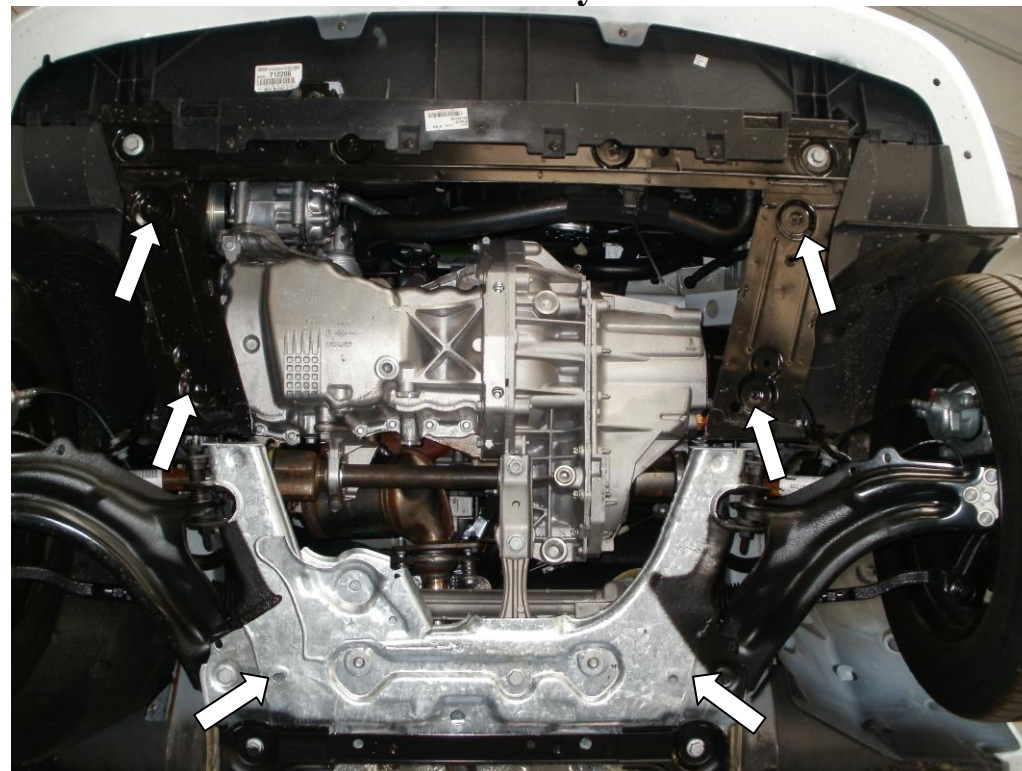

Obr.1

1. Demontovat stávající ochranný plastový kryt.
2. Zavést destičky 6 nad zadními bočními otvory pomocného rámu motoru, usadit (ale neutahovat) šrouby 2.
3. Uložit destičky 5 nad předními průchozími otvory držáku chladiče.
4. Zavést ochranný plech 1 v zadní části pod šrouby 2, v přední části k destičkám 5 pomocí šroubu 3, obr. 1, 2
5. V přední části i na bocích zajistit ochranný plech stávajícím spojovacím materiálem na pravidelná místa.
6. Veškerý spojovací materiál utáhnout.

**Kryt chrání klikovou skříň, převodovku, chladič.**