



*Obr.2*



Kryt pod motor

***1.0541.00***

***Peugeot 407***

## Kryt 1.0541.00

Aplikovatelnost: *Peugeot 407 2.0, A, 2004-2010*

Kompletnost:

N <sup>o</sup>	Název	Označení	Počet
1	Ochranný plech	1.0541.00.6.003.594	1
2	Držák	1.0541.00.6.004.292	1
3	Šroub	M6x25	2
4	Šroub	M8x25	2
5	Šroub	M8x45	3
6	Šroub	M10x25	2
7	Podložka	A6	2
8	Podložka	A8	9
9	Podložka	A10	5
10	Destička	CTII.6.006.016CB.	2
11	Matic	M8	2
12	Gumový nárazník 30	---	4
13	Podložka pérová	M8	3
14	Podložka pérová	M10	2

Schéma montáže krytu pod motor

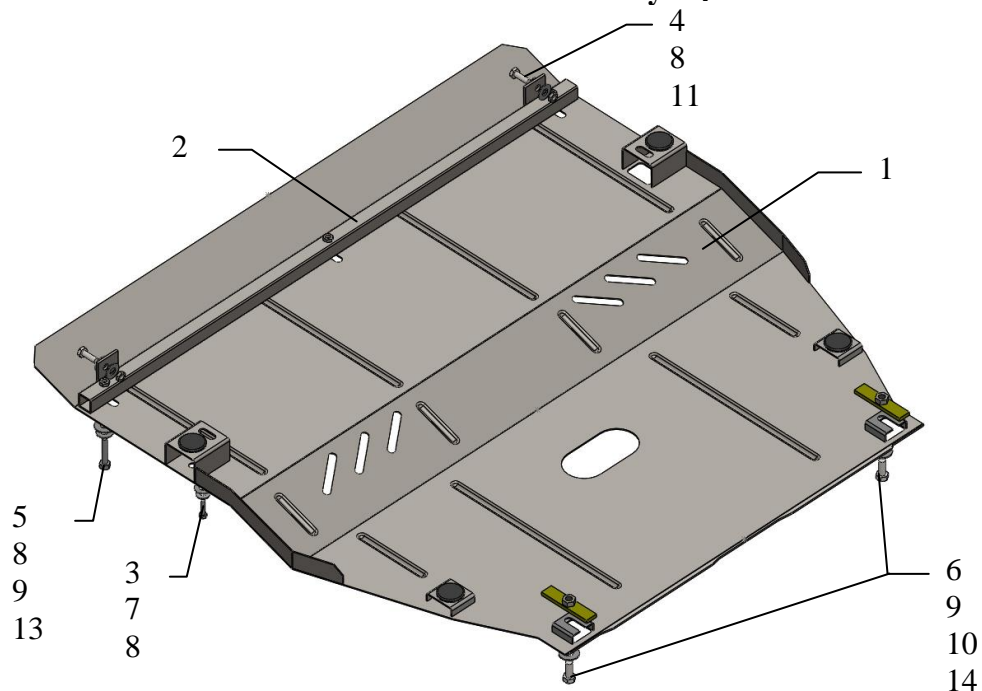

## Montáž krytu



Obr.1

1. Demontovat stávající přední plastový kryt.
2. Namontovat držák 2 do pravidelných otvorů spojení pomocného rámu motoru s zesilovačem nárazníku pomocí šroubu 4 a matici 11, obr. 1.
3. Namontovat destičky 10 přes otvory pomocného rámu motoru a zašroubovat šrouby 6.
4. Ochranný plech 1 zavést zadními drážkami pod šrouby 6, v přední části zajistit k držáku 2 pomocí šroubu 5.
5. Po obou stranách připevnit ochranný plech 1 pomocí šroubu 3 k pravidelným maticím.
6. Veškerý spojovací materiál utáhnout.

***Kryt chrání motor, převodovku, chladič.***