

Kryt pod motor

1.0510.00

Peugeot 301



Kryt 1.0510.00

Aplikovatelnost: Peugeot 301, rok výroby 2012-

Kompletnost:

№	Název	Označení	Počet	Poznámky
1	Ochranný plech	1.0510.00.6.003.553	1	
2	Držák	1.0510.00.6.004.280	1	
3	Držák	1.0510.00.6.004.281	1	
4	Šroub	8x16	6	
5	Šroub	8x25	2	
6	Podložka	A8	8	
7	Podložka	A10	2	
8	Destička	CTII.8.006.022	2	s drátem
9	Destička	CTII.6.006.017CB.	2	

Schéma montáže krytu pod motor

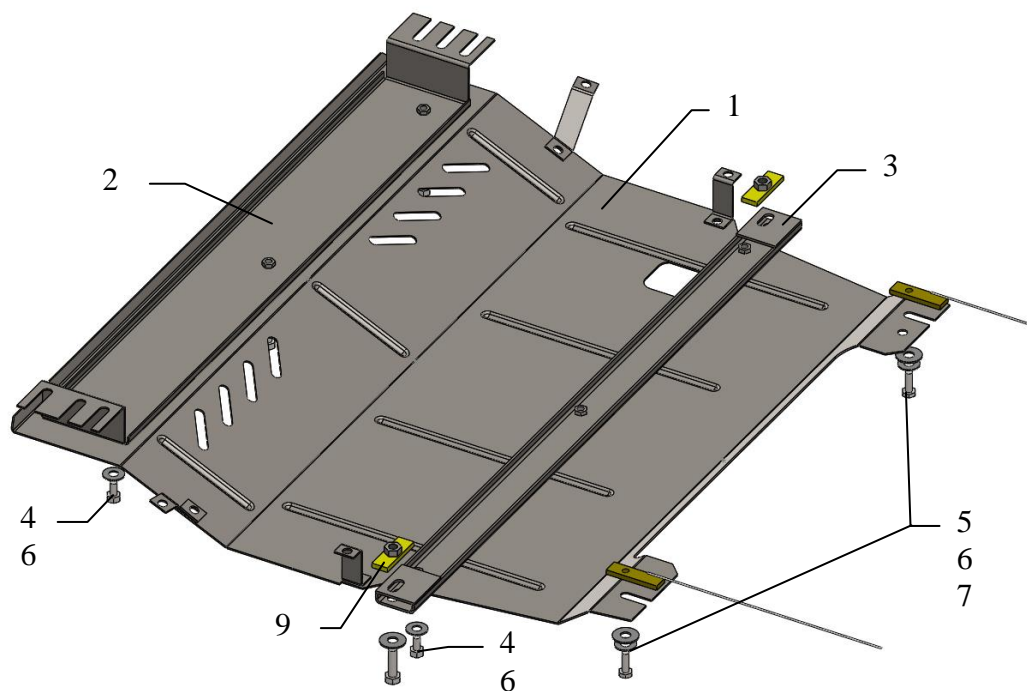

Kryt chrání motor, převodovku, chladič motoru.
Kryt má otvor na výměnu oleje.

Montáž krytu

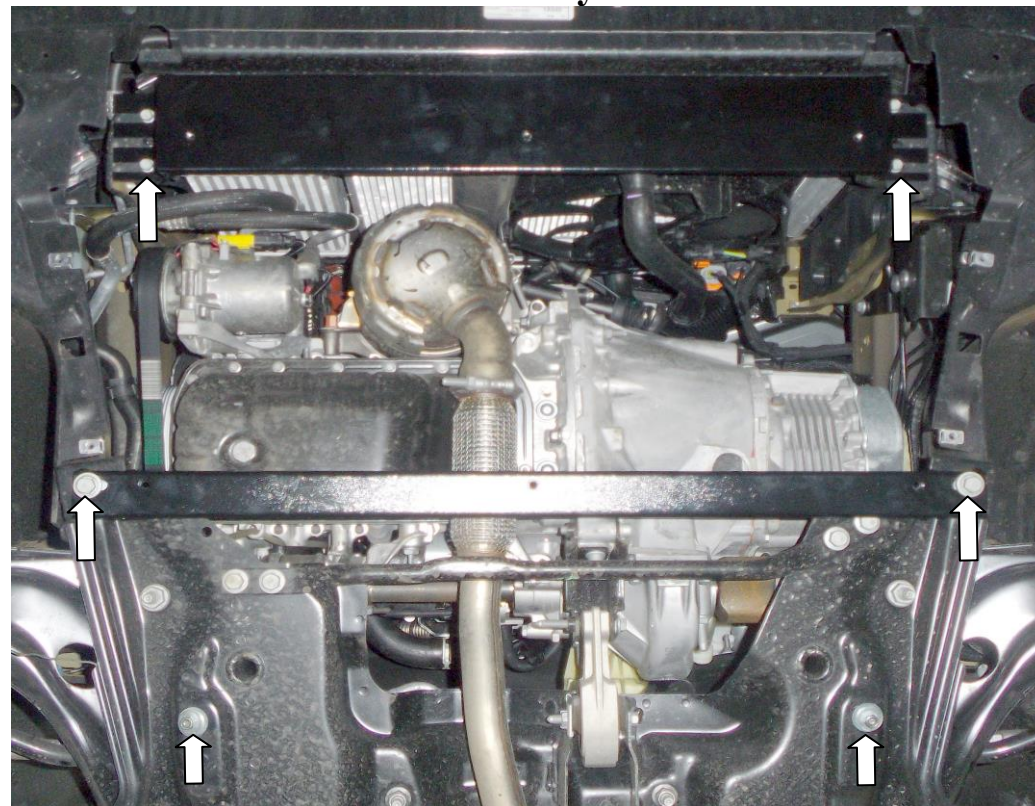

Obrázek 1

1. Demontovat stávající plastový kryt.
2. Namontovat držák 2 do stávajících (mateřských) matic chladičové stěny pomocí stávajících šroubů, viz obr. 1.
3. Namontovat držák 3 do stávajících (mateřských) otvorů v nápravnici pomocí stávajících šroubů přes destičky 9, viz obr. 1.
4. Zavést destičky 8 do bočních otvorů v nápravnici a nasadit (ale neutahovat) šrouby 5, viz obr. 1.
5. Zavést ochranný plech 1 drážkami pod šrouby 5, v přední části ho namontovat pomocí šroubů 4 do držáku 2, v střední části - do držáku 3 pomocí šroubů 4.
6. Veškerý spojovací materiál utáhnout.

Pozor! : Po montáži zkontrolovat zda se ochranný plech nedotýká pohyblivých částí motoru.