

Kryt pod motor

1.0534.00

Peugeot 208



Kryt 1.0534.00

Aplikovatelnost: Peugeot 208, rok výroby 2012-

Kompletnost:

№	Název	Označení	Počet	Poznámky
1	Ochranný plech	1.0534.00.6.003.534	1	
2	Držák	1.0510.00.6.004.279	1	
3	Držák	1.0534.00.6.004.291	1	
4	Šroub	8x16	6	
5	Šroub	8x25	2	
6	Šroub	8x35	2	
7	Podložka	A8	12	
8	Podložka	A10	4	
9	Destička	CTII.8.006.022	2	s drátem
10	Spojovací materiál	521.6.013.004	2	s drátem
11	Matice		2	

Schéma montáže krytu pod motor

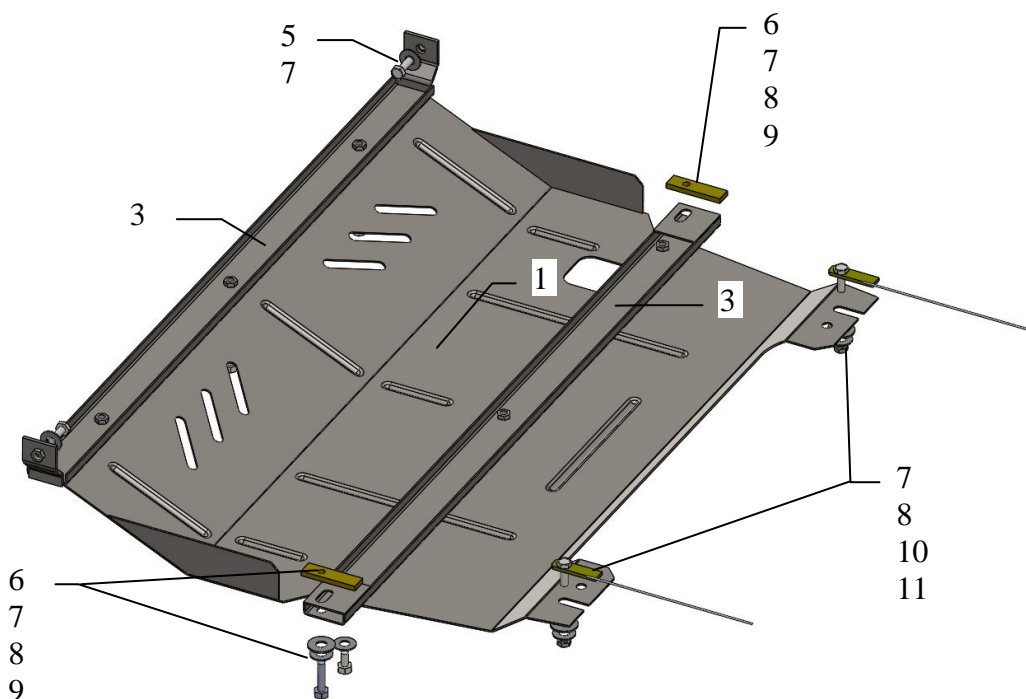

Kryt chrání motor, převodovku, chladič motoru.
Kryt má otvor pro výměnu oleje.

Montáž krytu

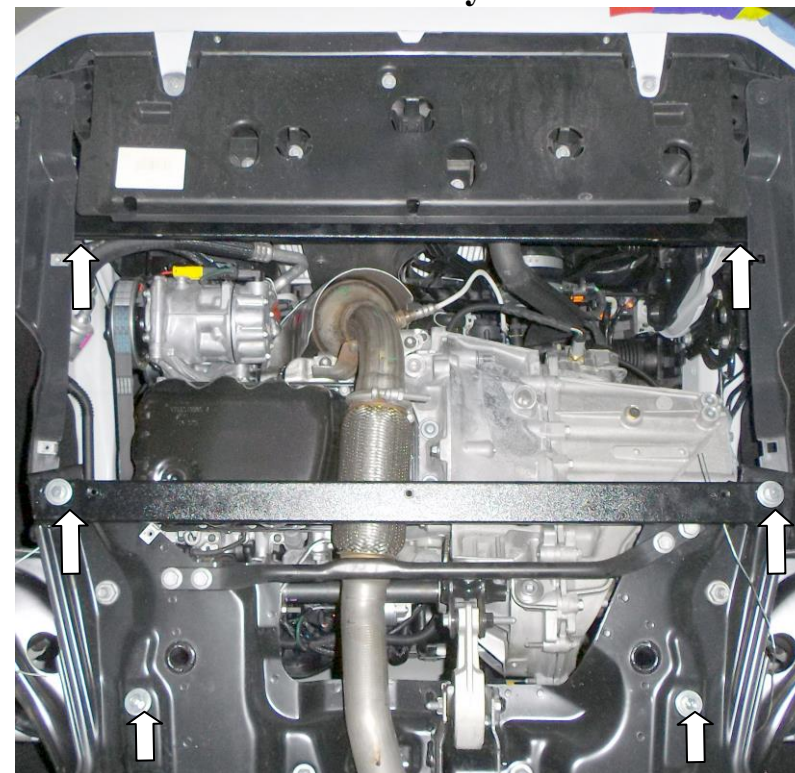

Obrázek 1

1. Demontovat stávající (mateřský) plastový kryt.
2. Namontovat držák 2 do stávajících otvorů v nosníku motoru pomocí šroubů 6 přes destičky 9, viz obrázek 1.
3. Namontovat držák 3 do stávajících transportních ok v nosníku chladiče s levé a s pravé strany pomocí šroubů 5, viz obr. 1
4. Zavést spojovací materiál 10 do bočních otvorů v nosníku motoru a nasadit (ale neutahovat) matice 11 s podložky 7, 8. Viz obr. 1.
5. Zavést ochranný plech 1 drážkami pod už namontované matice 11. Ochranný plech 1 v přední části a v centrální části připevnit pomocí šroubů 4 k namontovaným držákům 2, 3.
6. Veškerý spojovací materiál utáhnout.

Pozor!: Po montáži zkontrolovat zda se ochranný plech nedotýká pohyblivých částí motoru.