

Obrázek 2



Kryt pod motor

*1.0438.00*

*Mitsubishi Outlander XL*

## Kryt 1.0438.00

Aplikovatelnost: *Mitsubishi Outlander XL, variátor, r. v. 2012-*

Kompletnost:

№	Název	Označení	Počet	Poznámky
1	Ochranný plech	1.0438.00.8.003.484	1	
2	Gumový nárazník	30	4	
3	Destička	CTH.8.006.022	2	
4	Destička	CTH.8.006.033	2	
5	Destička	016CB	2	
6	Šroub	M8x16	2	
7	Šroub	M8x25	2	
8	Šroub	M8x45	2	
9	Šroub	M10x35	2	
10	Podložka	A8	6	
11	Podložka	A10	2	
12	Podložka pérová	M8	6	
13	Podložka pérová	M10	2	
14	Víčko	CTH.8.003.279	1	

### Schéma montáže krytu pod motor

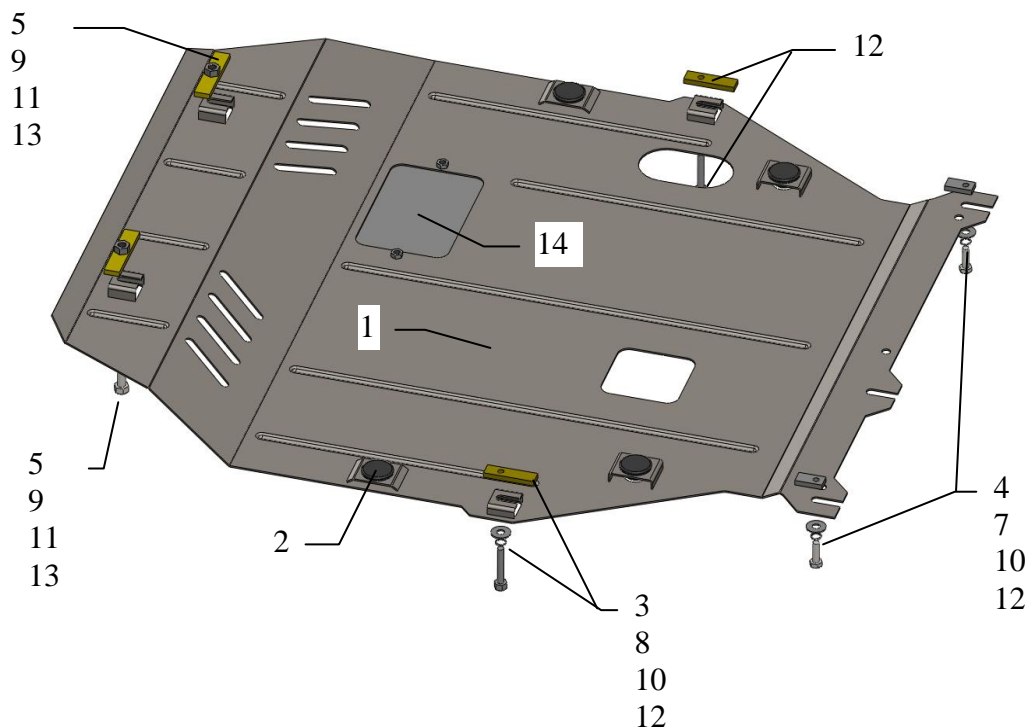

Kryt chrání motor, převodovku, chladič motoru.

### Montáž krytu



Obrázek 1

1. Demontovat přední nižší plastovou část nárazníku (přední část plastu, který orámuje).
2. V nižší části plastu, který orámuje, provrtat otvory 12-20 mm - určené pro montáži šroubů 9 do otvorů v nosníku chladiče.
3. Rozmístit destičky 5 nad otvory v nosníku chladiče a nasadit šrouby 9, viz obrázek 1.
4. Rozmístit destičky 3 nad bočními otvory v rámu motoru (skrže) a nasadit šrouby 8, viz obrázek 1.
5. Rozmístit destičky 4 nad zadními bočními otvory v nápravnici a nasadit šrouby 7, viz obrázek 1.
6. Povolit stávající (mateřský) šroub v nápravnici, viz obrázek 1.
7. Zavést ochranný plech 1 drážkami pod namontované šrouby.
8. Veškerý spojovací materiál utáhnout.

**Pozor!:** Po montáži zkontrolovat zda se ochranný plech nedotýká pohyblivých částí motoru.