



Kryt pod motor

1.0512.00

Kia Sorento
(montáž Korei)



Kryt 1.0512.00

Aplikovatelnost: *Kia Sorento, montáž Korei*

Kompletnost:

	Název	Označení	Počet	Poznámky
1	Ochranný plech	1.0512.00.6.003.557	1	
2	Ochranný plech	1.0512.00.6.003.558	1	
3	Víčko	CTII.8.003.279	2	
4	Držák	1.0510.00.6.004.280	1	
5	Šroub	8x16	4	
6	Šroub	8x25	2	
7	Šroub	8x45	3	
8	Šroub	10x35	2	
9	Podložka	A8	9	
10	Podložka	A10	2	
11	Destička	CTII.8.006.033	2	
12	Destička	CTII.6.006.017CB.	2	
13	Gumový nárazník	30	3	

Schéma montáže krytu pod motor

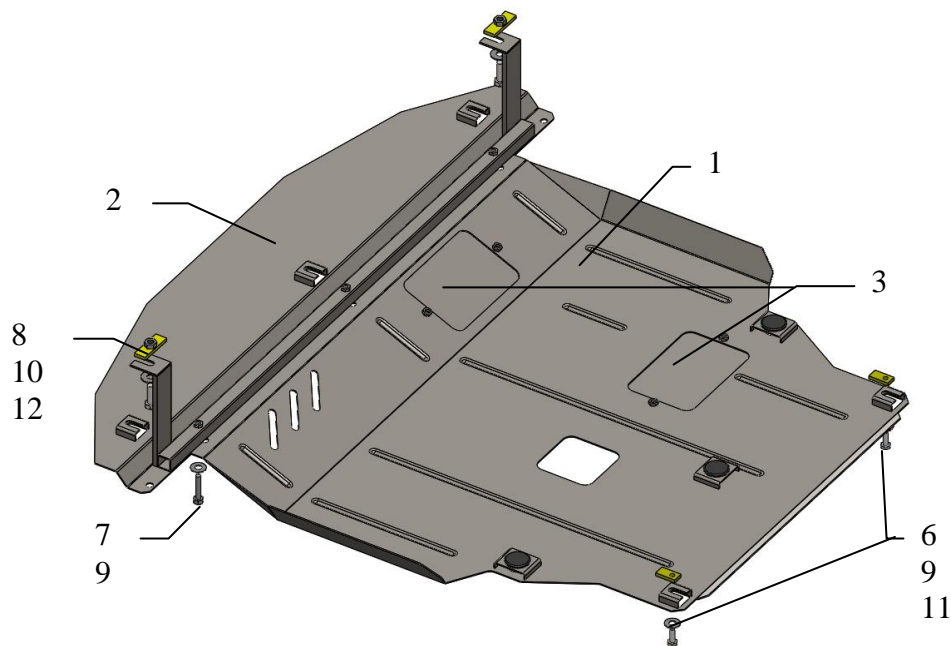

**Kryt chrání motor, převodovku, chladič motoru.
Kryt má otvor na výměnu oleje.**

Montáž krytu

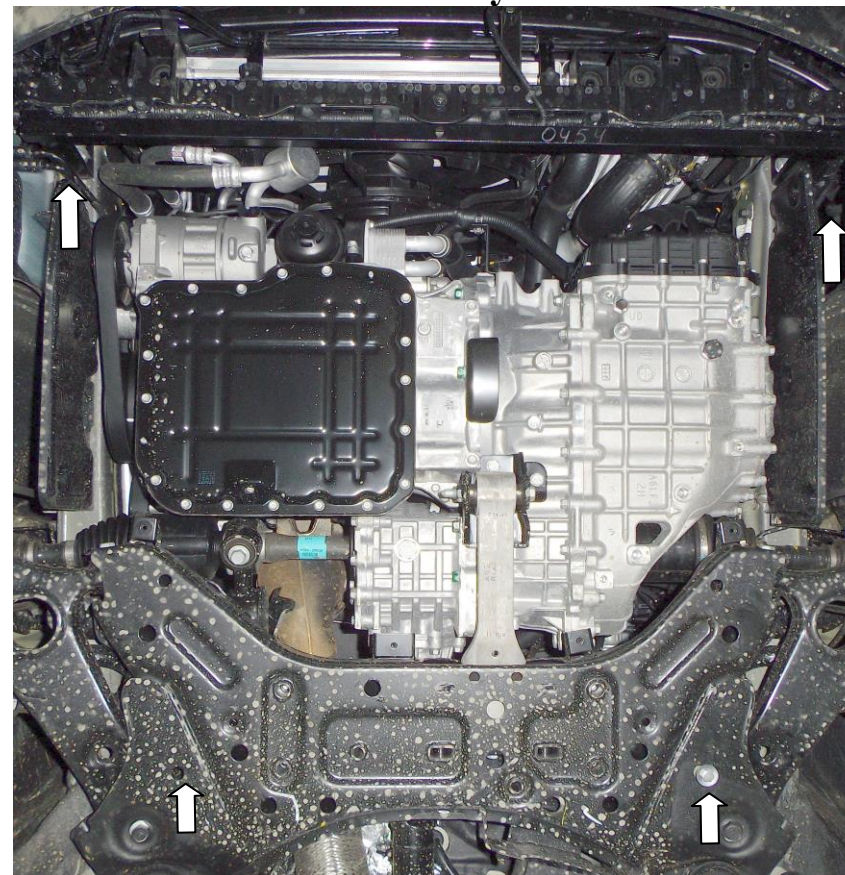

1. Demontovat stávající plastový kryt.
2. Zavést destičky 12 do bočních otvorů v podélnicích automobilu.
3. Namontovat držák 4 pod šrouby 8, vycentrovat a utáhnout.
4. Zavést destičky 11 nad zadními bočními otvory v nápravnici a nasadit (ale neutahovat) šrouby 6.
5. Ochranný plech 1 v zadní části zavést drážkami pod šrouby 6, v přední části namontovat do držáka 4 pomocí šroubů 7.
6. Ochranný plech 2 namontovat do držáka 4 a do stávajících upevňovacích bodů v chladičové stěně pomocí stávajících (mateřských) šroubů.
7. Veškerý spojovací materiál utáhnout.

Pozor!: Po montáži zkontrolovat zda se ochranný plech nedotýká pohyblivých částí motoru.