

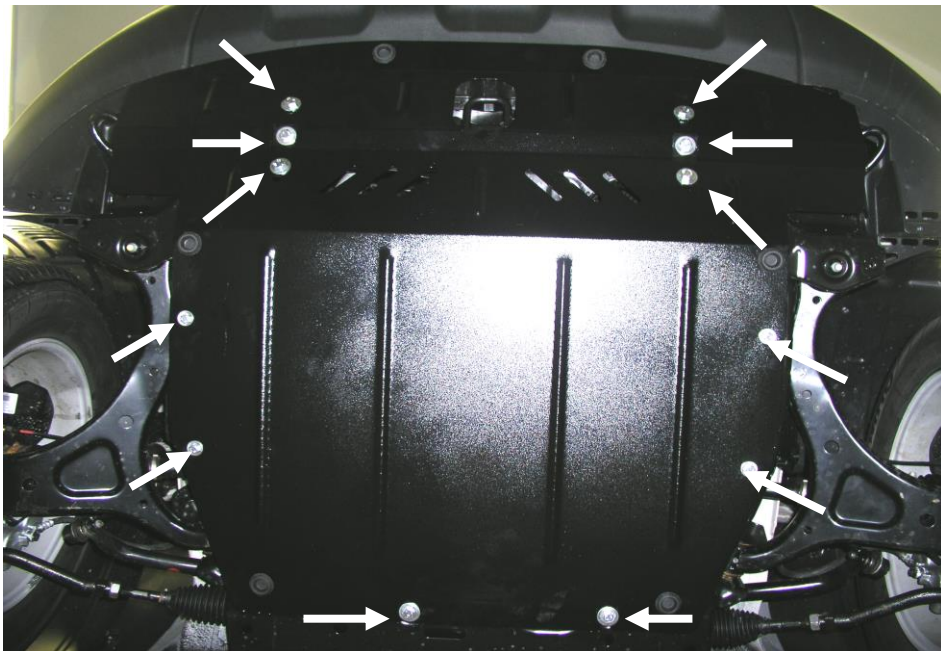

Obrázek 3



Kryt pod motor

1.0277.00

Kia Sorento II

Kryt 1.0277.00

Aplikovatelnost: *Kia Sorento II*

Kompletnost:

N ^o	Název	Označení	Počet	Poznámky
1	Ochranný plech	306	1	
2	Destička	016	2	zahnutá
3	Rameno	158	2	
4	Gumový nárazník		6	
5	Šroub	M10x80	2	
6	Šroub	M8x35	4	
7	Šroub	M8x25	2	
7	Šroub	M10x25	4	
8	Podložka	A 8	6	
9	Podložka	A 10	6	
10	Opora	Φ26 h=15mm	2	

Schéma montáže krytu pod motor

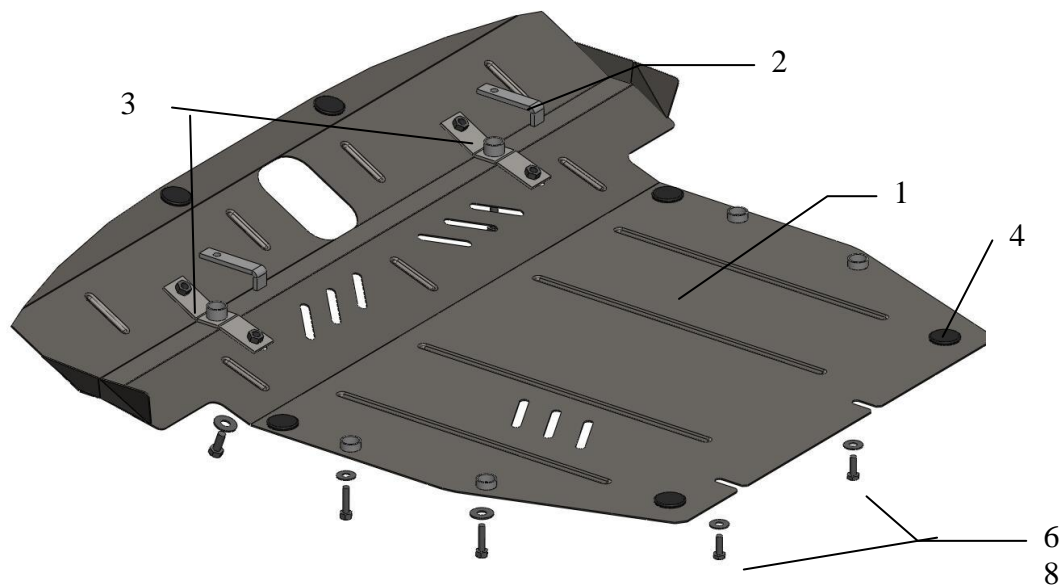

Pozor!: Po montáži zkontrolovat zda se ochranný plech nedotýká pohyblivých částí motoru.

Kryt chrání motor a převodovku.

Montáž krytu

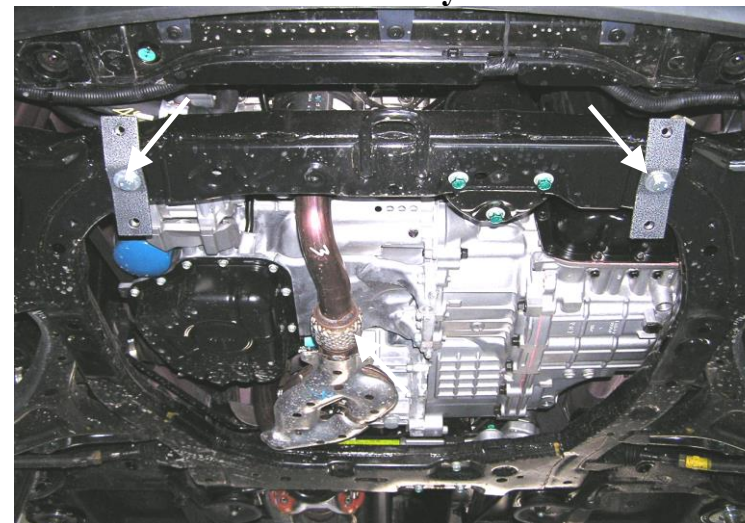

Obrázek 1

1. Demontovat stávající plastový kryt.
2. Zavést destičky 2 nad bočními otvory v přední části nápravnice motoru, viz obrázky 1, 2.
3. Namontovat ramena 3 pomocí šroubů 5 přes opory 10 do otvorů v nápravnici a do destiček 2, viz obrázky 1, 2.
4. Opřít ochranný plech 1 a nasadit ho (ale neutahovat spoj.mat.) v místech upevnění ramen pomocí šroubů 7, v ostatních místech upevnění - pomocí stávajícího spojovacího materiálu nebo pomocí šroubů 6, viz obrázek 3.
5. Veškerý spojovací materiál utáhnout.

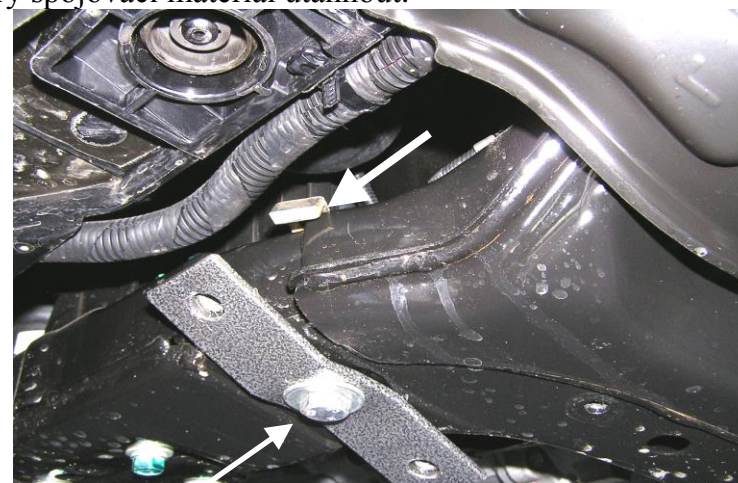

Obrázek 2