

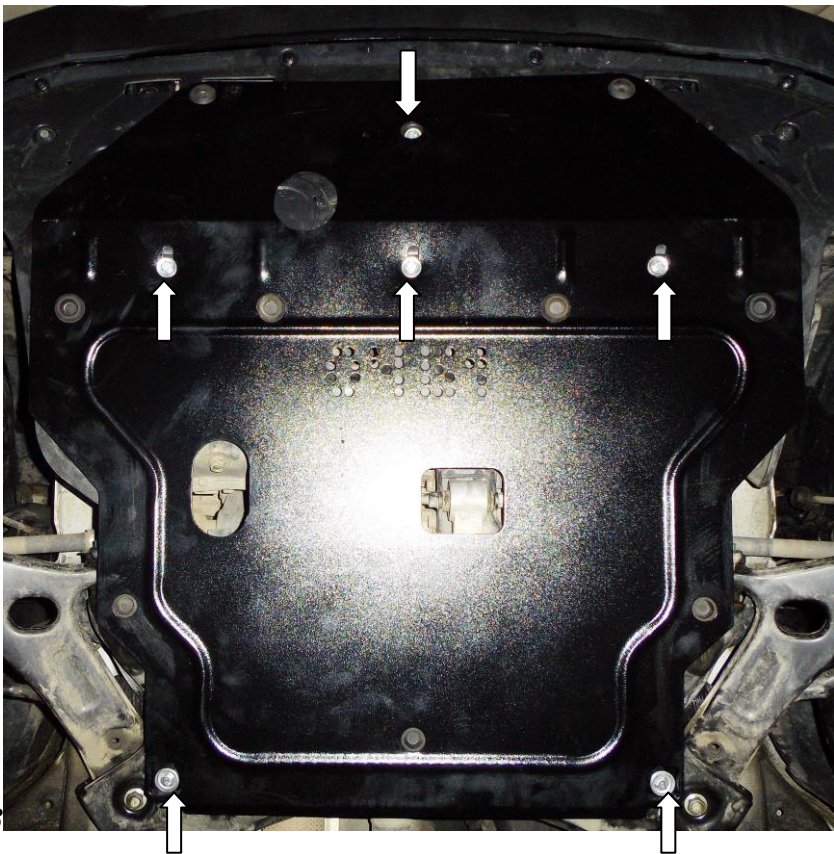

obr.2



obr.3



Kryt pod motor

1.0461.00
Hyundai Tucson
(Korejská montáž)

Kryt 1.0461.00

Aplikovatelnost: *Hyundai Tucson 2.4i, A, 2011-v.r.*
(Korejská montáž)

Kompletnost:

№	Název	Označení	Počet	Poznámky
1	Ochranný plech	504	1	
2	Držák	219	1	
3	Šroub	M8x25	6	
4	Šroub	M10x35	2	
5	Шайба Podložka	A8	6	
6	Podložka	A10	7	
7	Планка Destička	СТП.6.006.017СБ	2	
8	Destička	СТП.6.006.022	2	
9	Gumový nárazník		9	

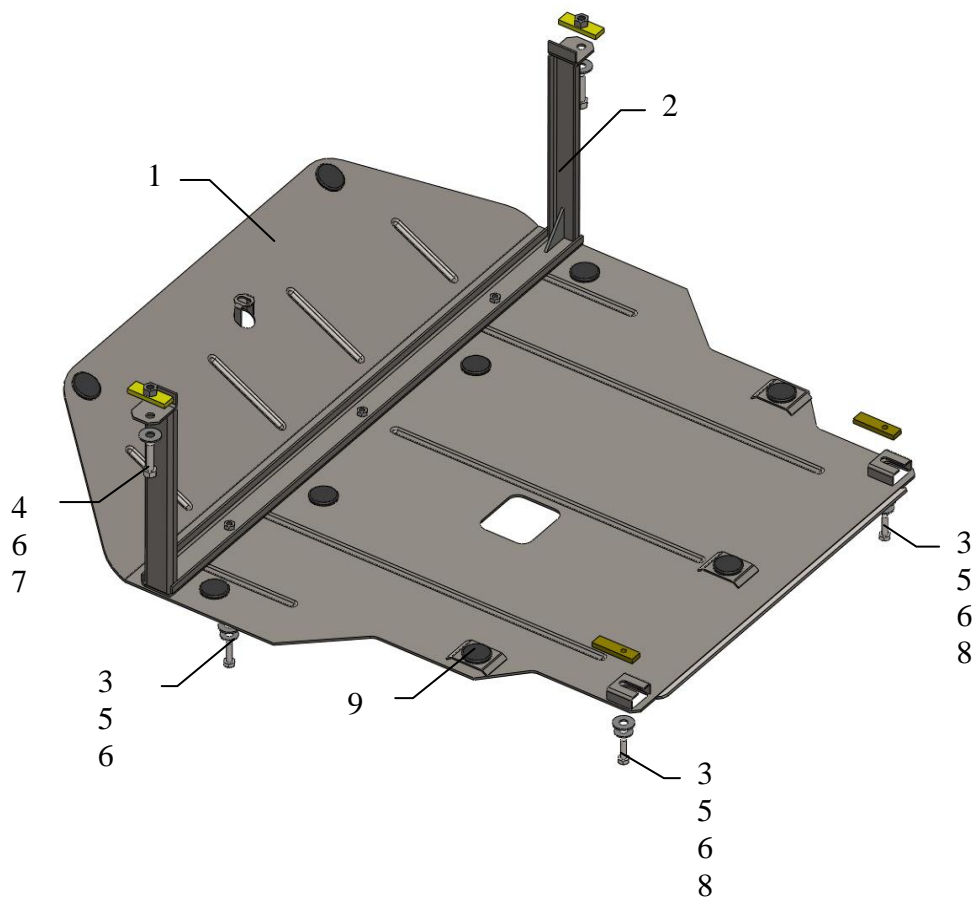

Montáž krytu pod motor



1. Demontovat stávající plastový kryt a boční křídla.
2. Vyjmete gumičky s otvorů v podélnících.
3. Zavést destičky 7 přes otvory podélníku a zajistit držák 2 pomocí šroubu 4, obr. 1. (**Zkontrolovat vzdálenost mezi nosníkem a válcem!!!**)
4. Boční plastové křídla zajistit na stávající místa.
5. Zavést destičky 8 nad bočními otvory držáku motoru, nasadit (ale neutahovat) šrouby 3, obr. 1.
6. Zavést ochranný plech 1 navrch stávajícího ochranného plechu v zadní části pod šrouby 3, v přední části ochranný plech zajistit pomocí šroubu 3 na stávající místo.
7. Provrtat otvory v diametru 12-14 v plastovém krytu v místech upevnění ochranného plechu 1 k držáku 2 (drážky jsou na ochranném plechu 1.)
8. Zajistiti ochranný plech 1 k držáku 2 pomocí šroubu 3, obr. 2, 3.
9. Veškerý spojovací materiál utáhnout.

Pozor! : Po montáži zkontrolovat zda se ochranný plech nedotýká pohyblivých částí motoru.