

Puc.2



# KOLCHUGA

Kryt pod motor, převodovku

*1.0286.00*  
*Hyundai IX 35*



## Kryt 1.0286.00

Aplikovatelnost Hyundai IX 35 2.0 A 2010-

Model	Počet válců	Výkon KW	Převodovka	Objem motoru cm3
IX 35	-	-	A	2000

Kompletnost:

№	Název	Označení	Počet	Poznámky
1	Ochranný plech	318	1	
2	Křídlo	073	2	
3	Držák	1.0286.00.6.004.222	1	
4	Šroub	M6x18	6	
5	Šroub	M8x16	6	
6	Šroub	M8x25	7	
7	Šroub	M10x25	2	
8	Šroub	M10x35	2	
9	Podložka	A6	6	
10	Podložka	A8	13	
11	Podložka	A10	4	
12	Панель	279	1	s drážkami
13	Destička	015	2	
14	Destička	016CB	2	s maticí
15	Gumový nárazník 30		2	

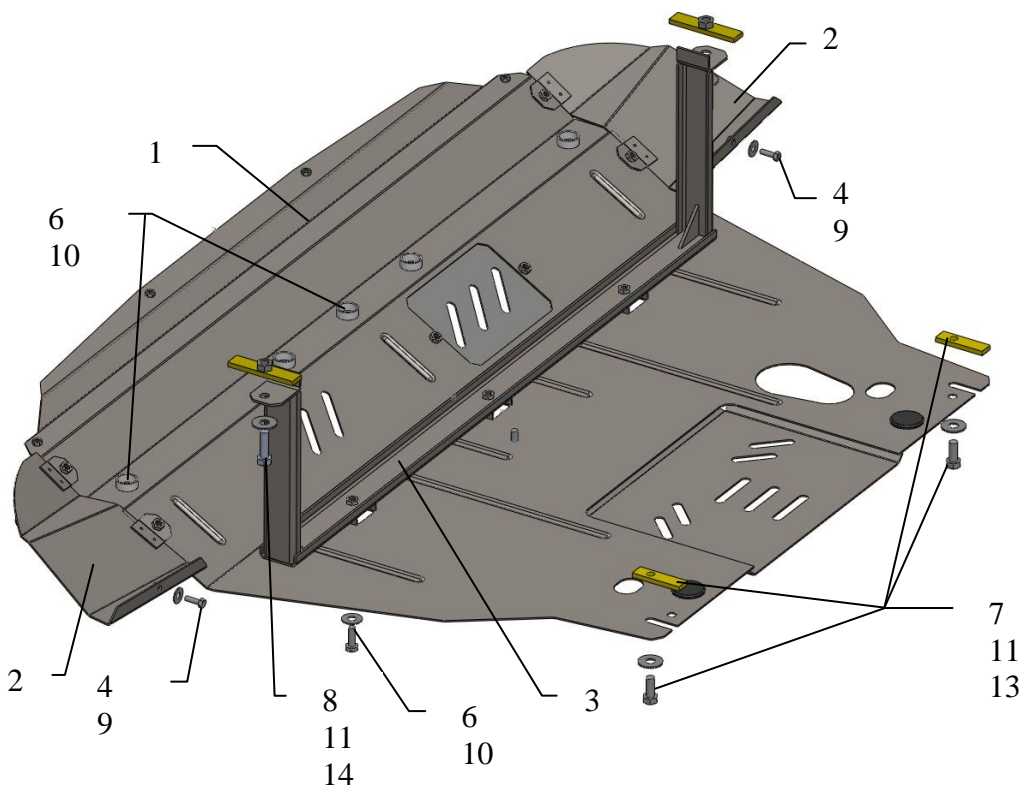

## Montáž krytu pod motor

obr.1

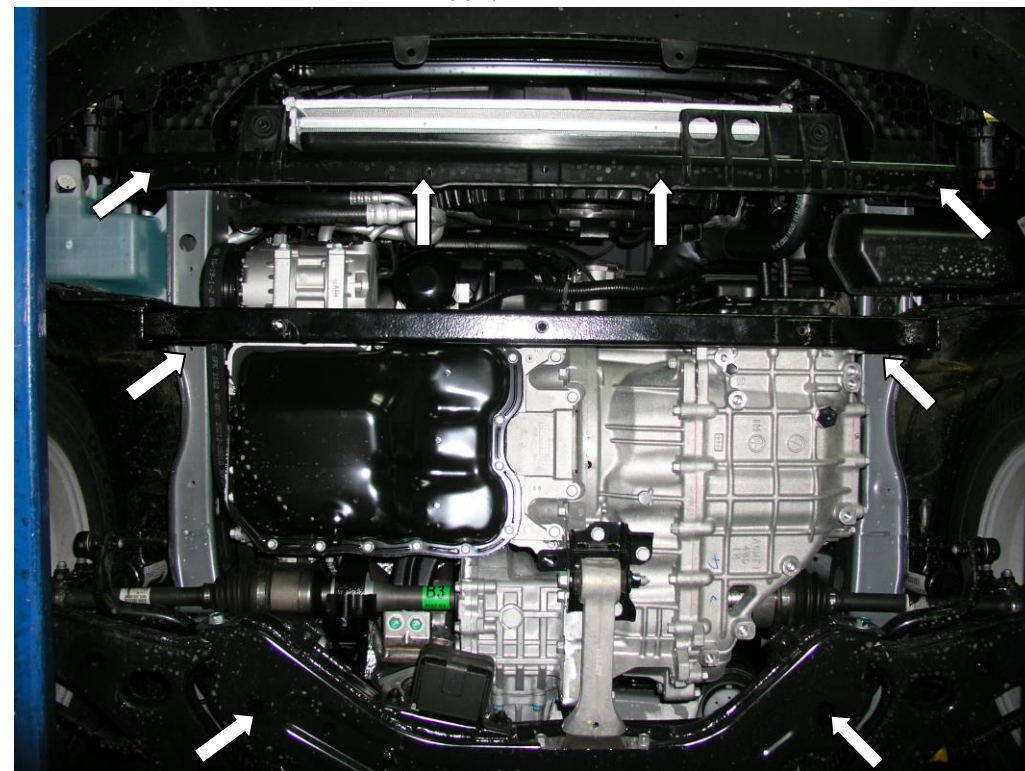

1. Demontovat stávající plastový kryt a boční plastové křídla.
2. Odstraňte gumový podložky s otvory v podélnících, obrázek 1.
3. Zavést destičku 14 do otvorů v podélnících a upevnit držák 3 šrouby 8, obrázek 1.
4. Zkrátit plastové boční křídla a upevnit ke standardním místům (stávajícím).
5. Zavést destičky 13 v boční otvory držáku motoru a vsadit (ale neutahovat) šrouby 7, obrázek 1.
6. Zavést ochranný plech 1 v zadní části pod šrouby 7, v přední části ochranný plech 1 upevnit šrouby 6 k držáku 3 v stávající místo.
7. Upevnit boční křídla 2 k ochrannému plechu 1 šrouby 5, obrázek 3.
8. Veškerý spojovací materiál utáhnout.

**Kryt chrání motor, převodovku, chladič.**

**Pozor! : Po montáži zkontrolovat zda se ochranný plech nedotýká pohyblivých částí motoru.**