



Kryt pod motor

**1.0444.00**

*Citroen Nemo*

*Fiat Fiorino*

*Fiat Fiorino Qubo*

*Peugeot Bipper Tepee*

## Kryt 1.0444.00

Aplikovatelnost: *Citroen Nemo, Fiat Fiorino, Fiat Fiorino Qubo, Peugeot Bipper Tepee*

### Kompletnost:

Nř	Název	Označení	Počet	Poznámky
1	Ochranný plech	489	1	
2	Šroub	8x35	2	
3	Šroub	10x25(1,25)	4	
4	Podložka	A8	2	
5	Podložka	A10	4	

### Schéma montáže krytu pod motor

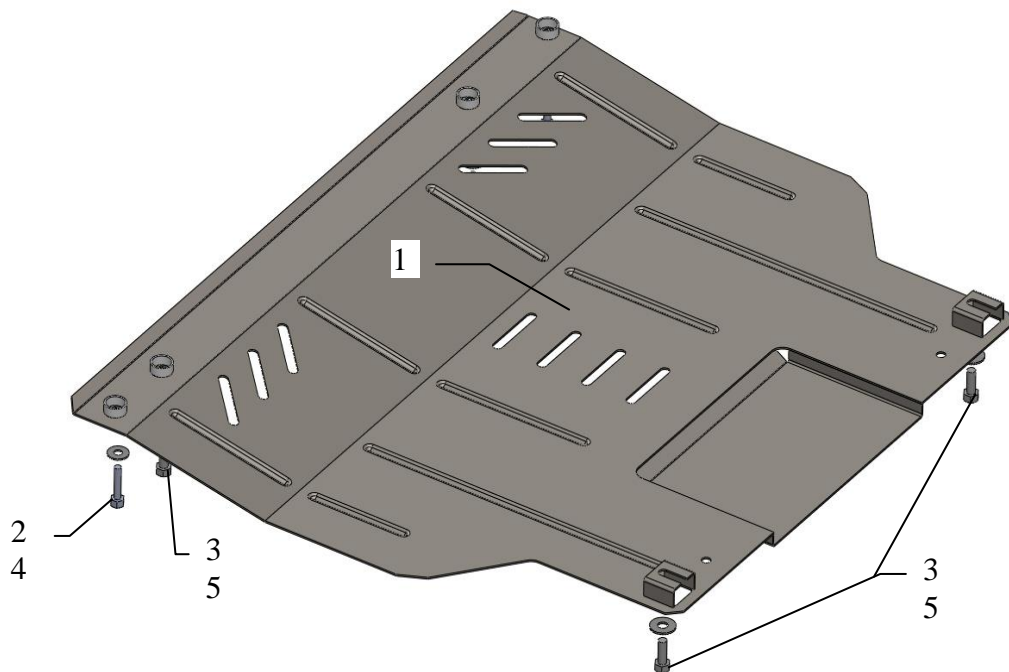

## Montáž krytu



Obrázek 1

1. Vyšroubovat dva boční šrouby upevnění nosníku chladiče, viz obrázek 1.
2. Nasadit dva šrouby 3 do stávajících bodů v nosníku motoru, viz obrázek 1.
3. Ochranný plech 1 v zadní části zavést drážkami pod šrouby 3, v přední části plech namontovat do stávajících bodů v nosníku chladiče pomocí šroubů 2, 3.
4. Veškerý spojovací materiál utáhnout.

**Pozor!** Po montáži zkontrolovat zda se ochranný plech nedotýká pohyblivých částí motoru.

Kryt chrání motor, převodovku, chladič motoru.