

LED driving®

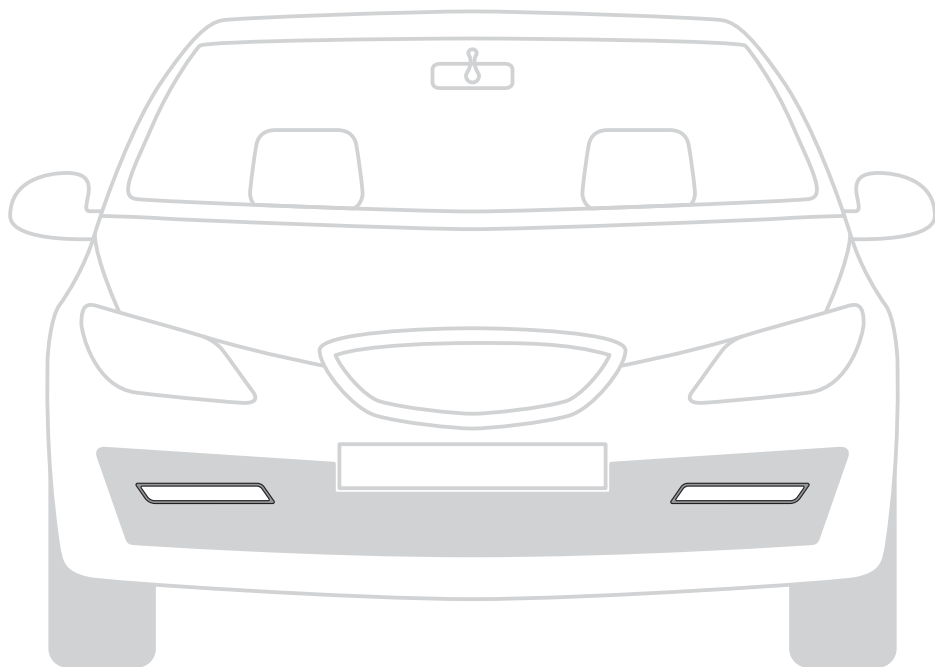

OSRAM

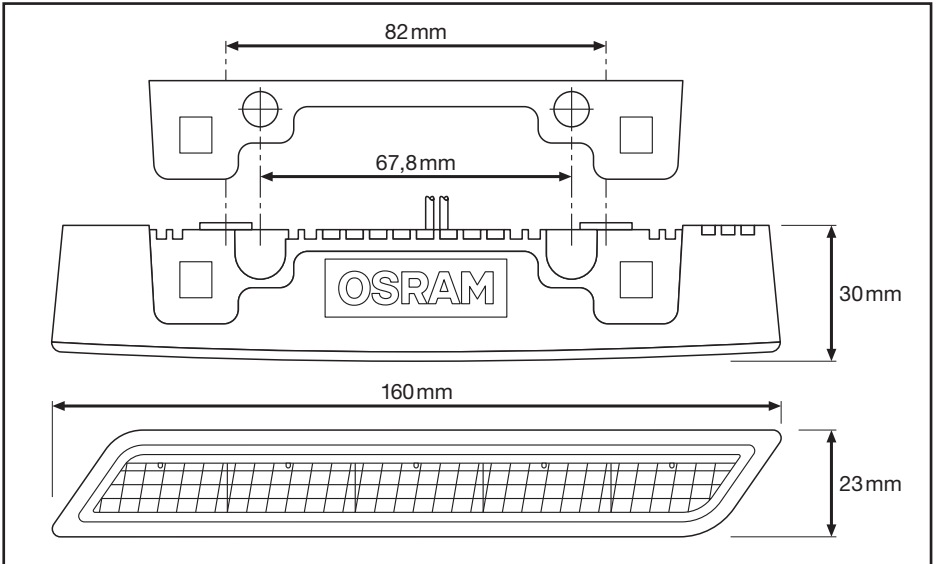

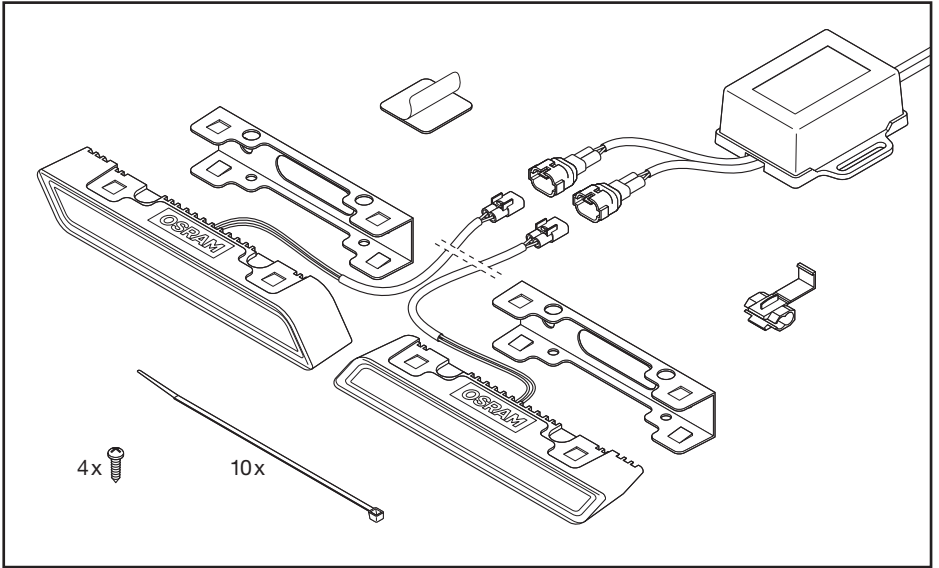
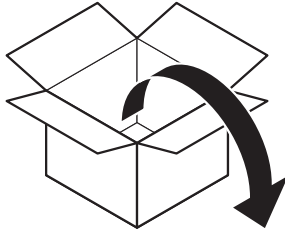

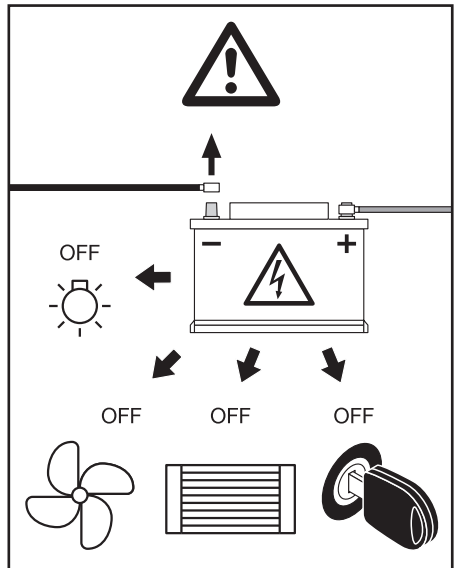
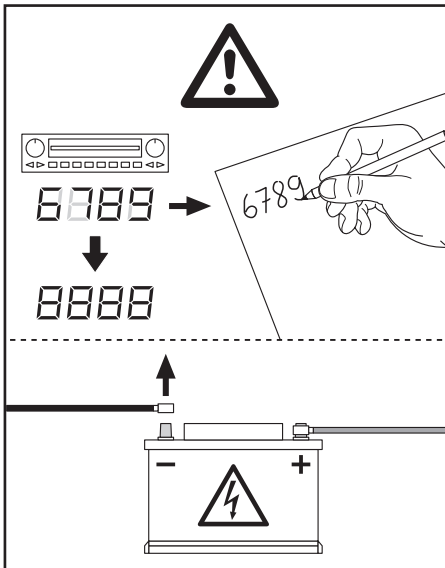
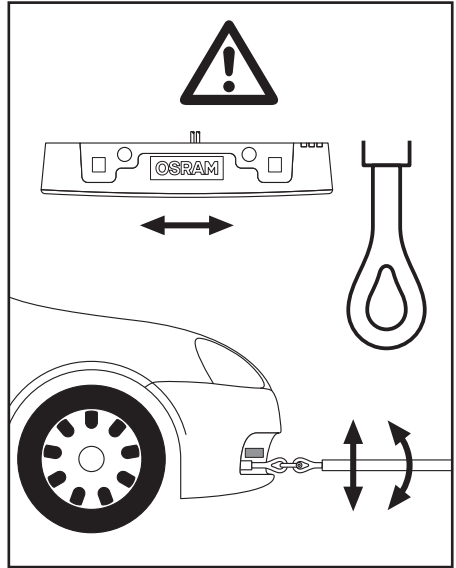
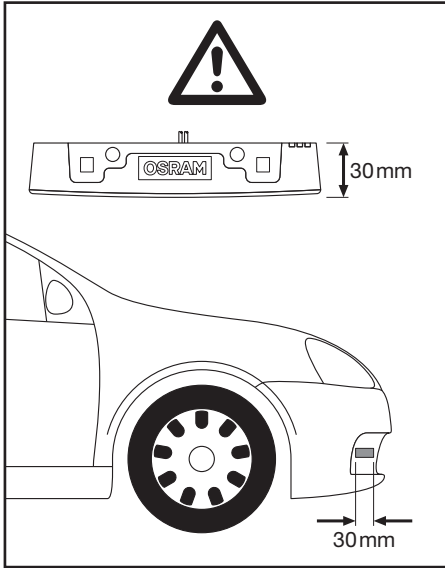

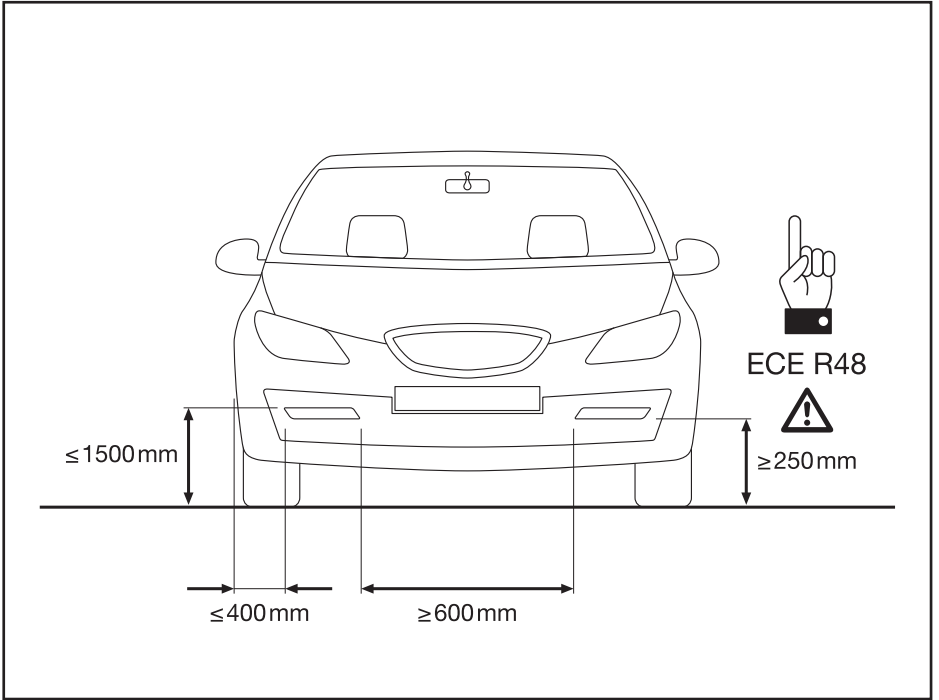
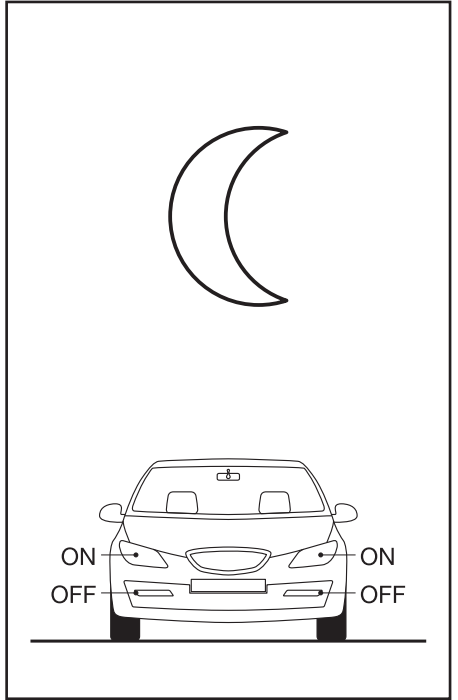
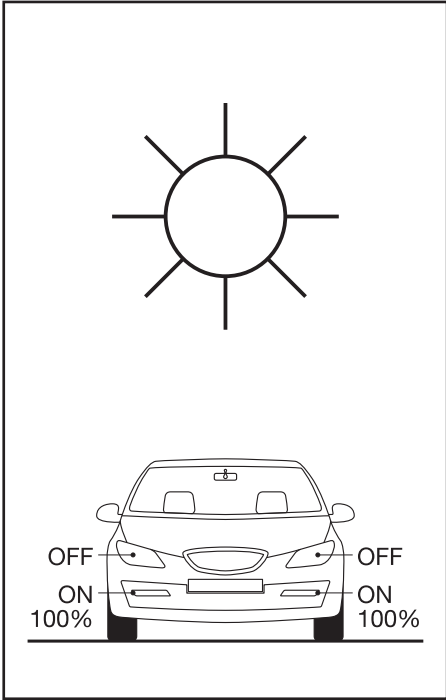

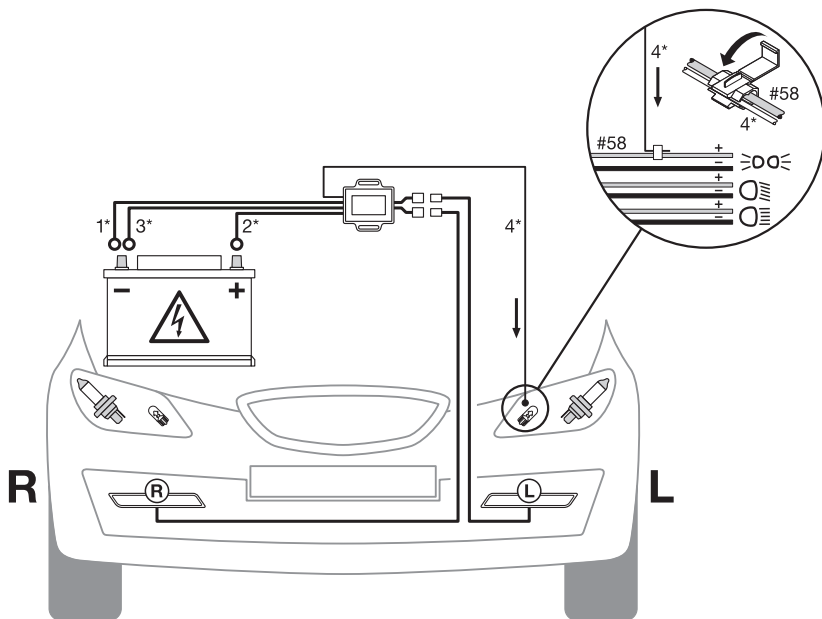

Ⓐ 1 black, 2 red, 3 orange, 4 green. Tip: When you connect the wires, you may connect the orange cable to the battery +, the positive terminal, it can enable the dimming function when switching on position light. This function may only be used in countries where permitted.

Ⓐⓐ 1 schwarz, 2 rot, 3 orange, 4 grün

Ⓐⓑ 1 noir, 2 rouge, 3 orange, 4 vert. Type: Lorsque vous connectez les fils, vous pouvez connecter le câble orange à la borne positive de la batterie - il pourra activer la fonction gradation lorsque les feux de position sont allumés. Cette fonction peut uniquement être utilisée dans les pays où elle est autorisée.

ⒶⒸ 1 nero, 2 rosso, 3 arancione, 4 verde

ⒶⒹ 1 negro, 2 rojo, 3 naranja, 4 verde. Tipo: Cuando conecte los cables, puede conectar el cable naranja a la batería +, el terminal positivo, puede activar la función de regulación al encender la luz de posición. Utilizar sólo en países en donde esta permitido su uso.

ⒶⒺ 1 preto, 2 vermelho, 3 laranja, 4 verde. Sugestão: Quando ligar os fios, pode ligar o cabo cor de laranja ao terminal positivo + da bateria, assim pode ativar a função de regulação de intensidade quando se ligam as luzes de presença. Esta função pode apenas ser usada nos países em que a mesma é permitida.

ⒶⓀ 1 μαύρο, 2 κόκκινο, 3 πορτοκαλί, 4 πράσινο

ⒶⓁ 1 zwart, 2 rood, 3 oranje, 4 groen

ⒶⓂ 1 svart, 2 rött, 3 orange, 4 grönt

ⒶⓃ 1 musta, 2 punainen, 3 oranssi, 4 vihreä

ⒶⓄ 1 svart, 2 röd, 3 orange, 4 grönn

ⒶⓅ 1 sort, 2 rød, 3 orange, 4 grøn

ⒶⓆ 1 černá, 2 červená, 3 oranžová, 4 zelená. Tip: Při připojování vodičů můžete připojit oranžový kabel ke kladné svorce baterie (+); umožňuje funkci stmívání světla pro denní svícení. Tato funkce může být používána pouze v zemích, kde je povolena.

ⒶⓇ 1 черный, 2 красный, 3 оранжевый, 4 зелёный

ⒶⓈ 1 feketé, 2 piros, 3 narancs, 4 zöld

ⒶⓉ 1 czarna, 2 czerwony, 3 pomarańczowy, 4 zielony. Wskazówka: Podczas przyłączania kabli można pomarańczowy kabel podłączyć do bieguna dodatniego akumulatora. Ta konfiguracja aktywuje funkcję ściemniania podczas włączania światła pozycyjnego. Tylko w krajach, w których użycie tej funkcji jest dozwolone.

ⒶⓊ 1 čierna, 2 červená, 3 oranžová, 4 zelená. Tip: Při pripájaní vodičov môžete pripojiť oranžový kábel ku kladnej svorce batérie (+); umožňuje funkciu stmievania svetiel na denné svietenie. Táto funkcia sa môže používať iba v krajinách, kde je povolená.

ⒶⓇ 1 črna, 2 rdeča, 3 oranžna, 4 zelena

ⒶⓈ 1 siyah, 2 kırmızı, 3 turuncu, 4 yeşil. İpucu: Kablolari bağladığınızda turuncu renkli kabloyu artı (+) uca bağlayabilirsiniz, konum işığına geçerken ışık ayarlamaya işlevini etkinleştirebilir. Bu fonksiyon sadece izin verilen ülkelerde kullanılabilir.

ⒶⓉ 1 crno, 2 crveno, 3 narančasto, 4 zeleno. Tip: Prilikom spajanja žica, spojite narančasti kabal na akumulator +, pozitivni terminal, što omogućuje funkciju regulacije kada se uključuje na pozicijsko svjetlo. Ova funkcija se smije koristiti samo u zemljama, u kojima je to dozvoljeno.

ⒶⓊ 1 negru, 2 roșu, 3 portocaliu, 4 verde. Sfăt: Când conectați cablurile, conectați cablul portocaliu la baterie la borna + și astfel se poate activa funcția de reglare a intensității luminose cand porniti luminile de pozitie. Aceasta funcție se poate folosi doar in acele tari in care acest lucru este permis.

ⒶⓇ 1 черно, 2 червено, 3 оранжево, 4 зелено

ⒶⓈ 1 must, 2 punane, 3 oranž, 4 roheline

ⒶⓉ 1 juoda, 2 raudona, 3 oranžinė, 4 žaliais

ⒶⓊ 1 melns, 2 sarkans, 3 oranža, 4 zaļš

ⒶⓇ 1 crno, 2 crveno, 3 narandžasto, 4 zeleno. Savet: Kada povežete žice, možete priključiti narandžastu žicu na + stranu baterije, pozitivnan pol, što može omogućiti snižavanje inteziteta svetla pri uključivanju pozicionih svetla. Ova funkcija se može koristiti samo u zemljama gde je to dozvoljeno.

ⒶⓈ 1 чорний, 2 червоний, 3 оранжевий, 4 зелений

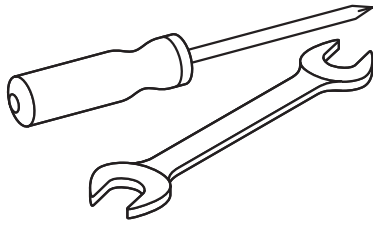

1

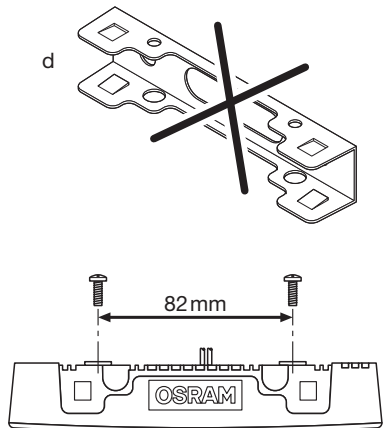
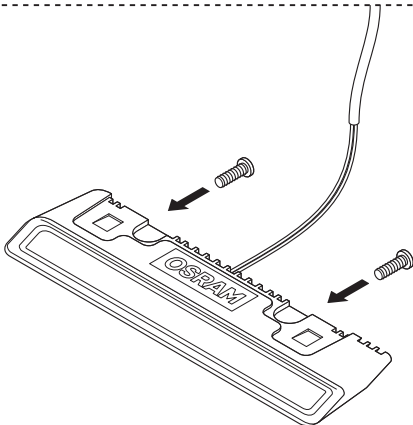
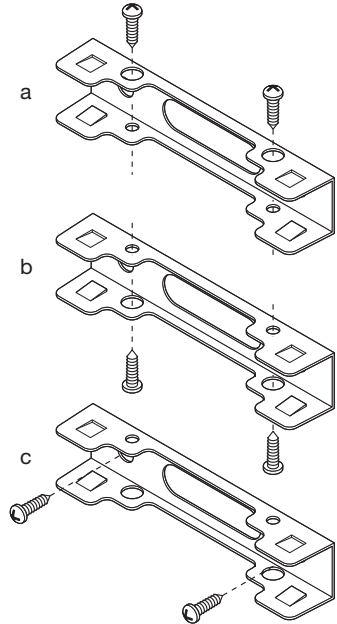
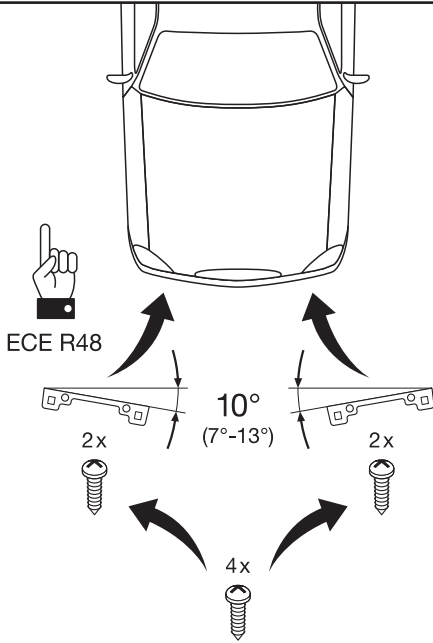

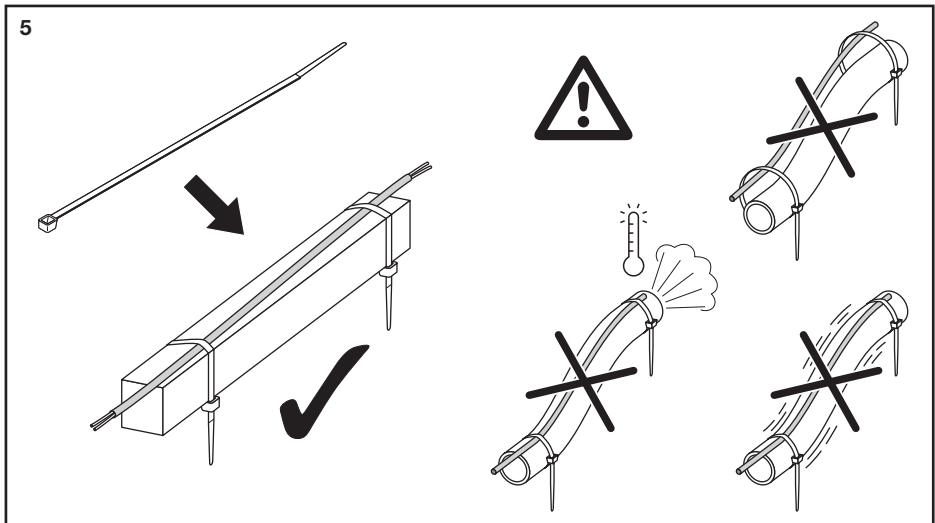
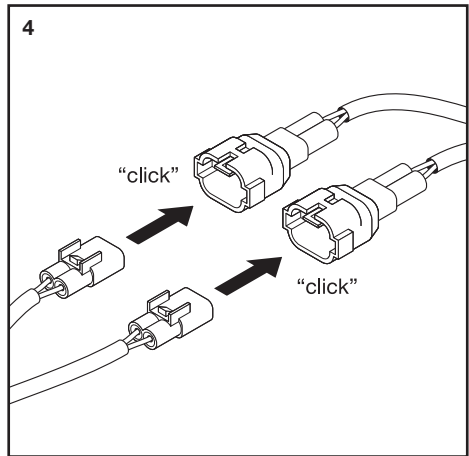
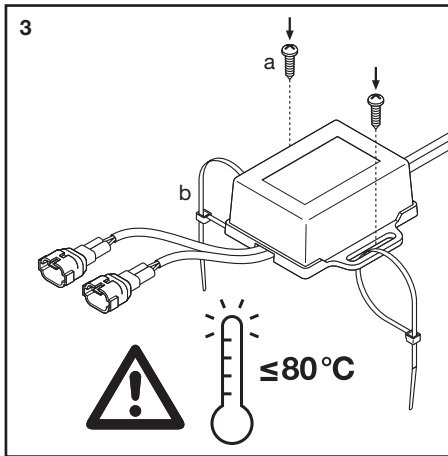
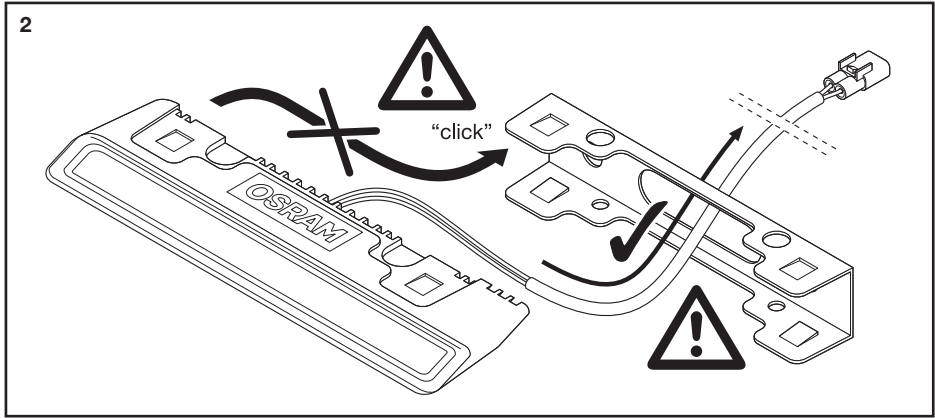

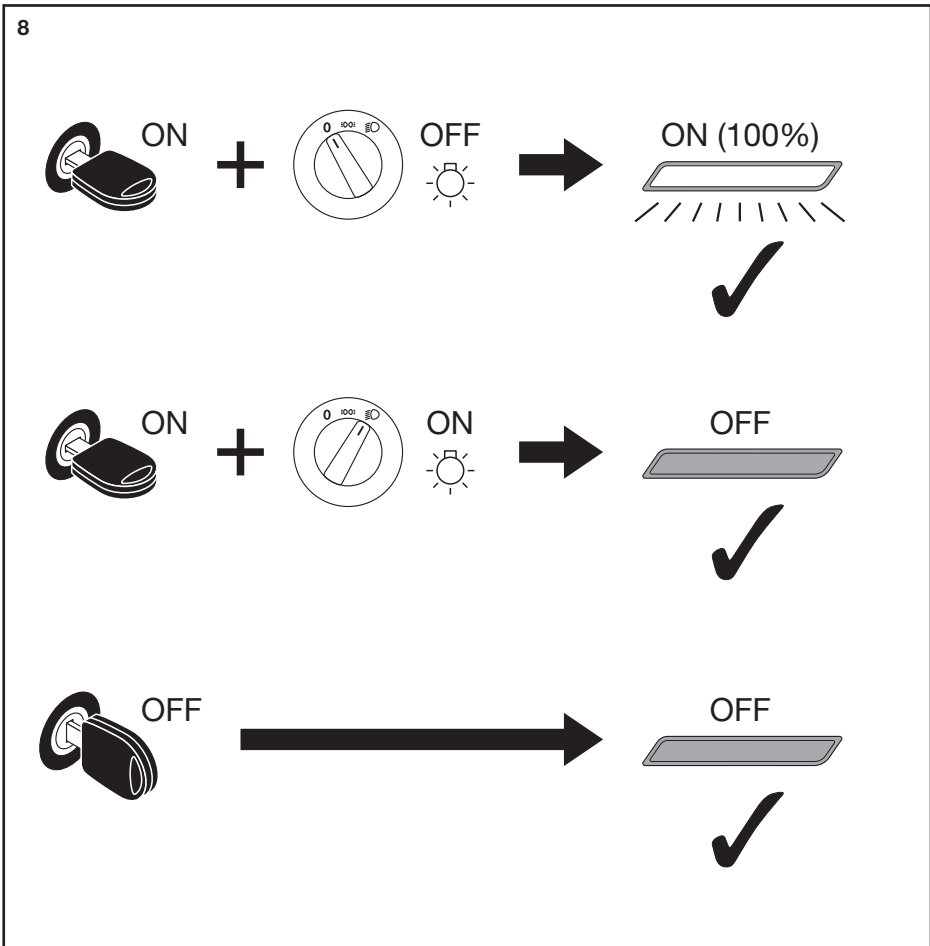
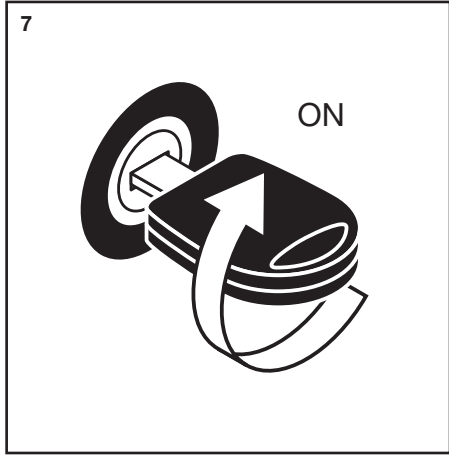
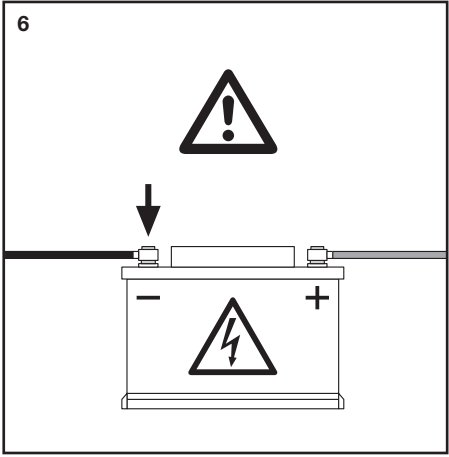

9

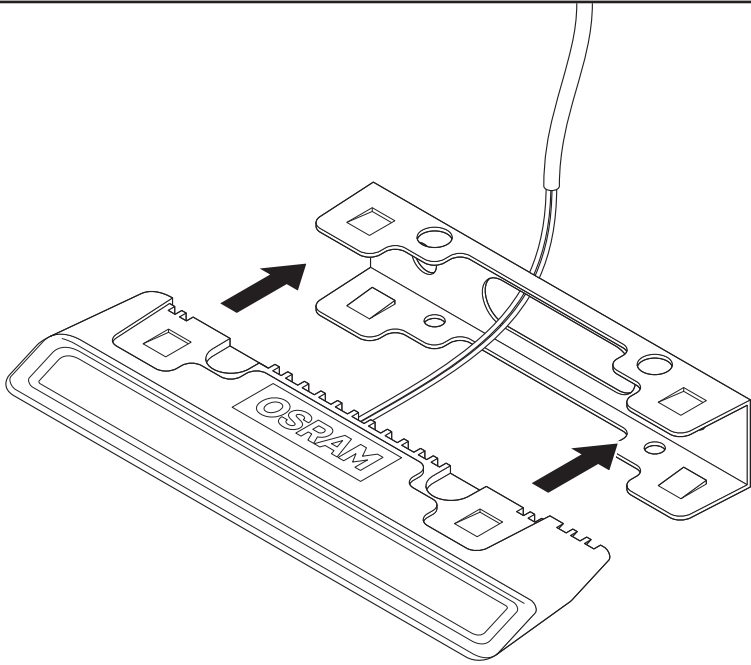

10

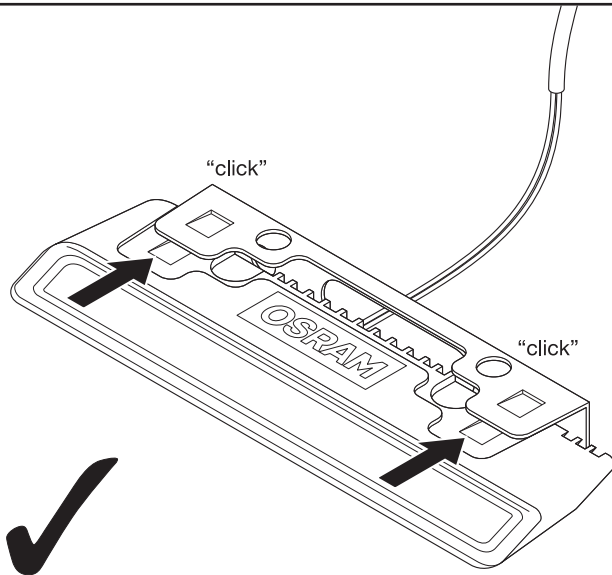



Ⓢ No lighting up/off

The DRL LEDriving detects an active alternator by the so-called 'ripple current' identification (i.e., AC share >200mV of total current).

If the signal will be identified, the DRL is lighting up at battery voltages above 9V.

If the „ripple current“ does not exist (i.e., engine and alternator are switched off), the DRL illuminates only at the time when battery voltage is greater than 14V, which is unlikely if engine is turned off.

Should your DRL not switch off shortly after turning off the engine, please contact the local OSRAM customer service. In this case there is an option for different wiring: connector block 15 of car ignition needs to be connected with red wire. This should be accomplished by a professional car shop.

It is possible in rare cases that your alternator is automatically regulated, which means that it cannot be guaranteed at all times, that the required 'ripple current' of 200mV or a battery voltage of >14V is existing.

In these cases the DRL unfortunately will not work, even if the engine runs.

We are working at a solution for this configuration, which you can find only in newer car models.

ⓈⓂⓈ DRL geht weder an noch aus

Das DRL Light@Day erkennt die laufende Lichtmaschine durch eine sogenannte Ripple Erkennung (kleiner Wechselstrom >200mV).

Wenn dieses Signal erkannt wird, dann leuchtet das Tagfahrlicht bereits bei Batteriespannungen ab 9V.

Ist dieser 'Ripple' nicht vorhanden (z. B. wenn der Motor bzw. die Lichtmaschine ausgeschaltet sind), leuchtet das DRL nur, wenn eine Batteriespannung von mehr als 14V vorhanden ist, was bei ausgeschaltetem Motor sehr unwahrscheinlich ist. Damit ist in aller Regel gewährleistet, dass das DRL ausgeht, wenn Sie den Motor ausschalten.

Sollte Ihr DRL dennoch nach dem Ausschalten des Motors nicht innerhalb kurzer Zeit ausgehen, wenden Sie sich bitte an den OSRAM Kundendienst (Thomas Hanel, Tel. +49 (89) 6213-3415, t.hanel@osram.de).

In diesem Fall gibt es die Möglichkeit einer anderen Verkabelung: Klemme 15 der Zündung in Ihrem Fahrzeug. Dies sollte jedoch i.d.R. von einer Fachwerkstatt durchgeführt werden.

In seltenen Fällen kann es vorkommen, dass Ihr Fahrzeug über eine Lichtmaschinenregelung verfügt, bei der nicht zu jedem Zeitpunkt gewährleistet ist, dass ein notwendiger 'Ripple' von 200mV erzeugt wird oder eine Batteriespannung von >14V vorhanden ist. In diesen Fällen wird das DRL leider nicht funktionieren, auch wenn der Motor läuft.

Wir arbeiten an einer Lösung für diese insbesondere bei neueren Automodellen auftretende Problematik.

ⓈⓂⓈ Pas de lumière marche/arrêt

Le système DRL LEDriving détecte un alternateur actif au moyen de la dénommée identification de „courant d'ondulation“ (c'est-à-dire, partie AC > 200mV du courant total).

Lorsque le signal est identifié, le DRL s'allume avec des tensions de batterie supérieures à 9V.

S'il n'y a pas de „courant d'ondulation“ (c'est-à-dire, si le moteur et l'alternateur sont éteints), le DRL s'allume seulement pendant le temps où la tension de la batterie est supérieure à 14V, ce qui est peu probable si le moteur est éteint.

Si votre DRL ne s'éteint pas peu de temps après avoir arrêté le moteur, veuillez prendre contact avec votre service après-vente OSRAM local.

Il existe, dans ce cas, une option pour un câblage électrique différent : le bloc de connecteur 15 d'allumage de voiture doit être connecté avec le fil rouge.

Ceci doit être exécuté par un atelier professionnel automobile. Dans de rares cas, il est possible que votre alternateur soit automatiquement réglé, ce qui signifie que l'on ne peut pas garantir à tout moment, la présence du 'courant d'ondulation', 200mV requis ou d'une tension de batterie > 14V.

Dans ces cas là, le DRL ne fonctionnera malheureusement pas, même si le moteur tourne.

Nous travaillons pour trouver une solution pour cette configuration, que vous ne pouvez trouver que sur les modèles de voiture les plus récents.

Ⓢ Non accendere/spagnere

Il DRL LEDriving intercetta un alternatore attivo durante la così detta identificazione della „ondulazione di corrente“ (cioè, percentuale AC >200mV della corrente totale).

Se si identifica il segnale, il DRL si accende ad un voltaggio batteria superiore a 9V.

Se „l'ondulazione di corrente“ non è disponibile (cioè, motore e alternatore spenti), il DRL si illumina soltanto quando il voltaggio batteria è maggiore di 14V, cosa improbabile se il motore è spento.

Se il vostro DRL non si spegne subito dopo lo spegnimento del motore, contattare il centro assistenza clienti in loco di OSRAM. In un caso del genere, esiste un'opzione di cablaggio differente: blocco connettore 15 dell'accensione della macchina deve essere collegato al filo rosso.

Ciò dovrebbe essere effettuato presso un rivenditore macchine specializzato.

In alcuni rari casi è possibile che il vostro alternatore sia regolato automaticamente, pertanto non si può garantire che 'l'ondulazione di corrente' necessaria di 200mV o il voltaggio batteria di >14V siano sempre disponibili.

In un simile caso, DRL non funzionerà anche a motore acceso. Siamo alla ricerca di una soluzione per una tale configurazione, che al momento è disponibile soltanto su nuovi modelli di macchine.

Ⓢ Ni se enciende ni se apaga

El dispositivo DRL LEDriving reconoce una dínamo activa a través de la denominada „corriente rizada“ (ripple en inglés) (p.ej. corriente alterna >200 mV).

Si se detecta la señal, el DRL se iluminará a partir de una tensión de batería de 9 V.

Si no se detecta el 'rizado' (si el motor y la dínamo están apagados), el DRL sólo se iluminará si la tensión de batería supera los 14 V, cosa poco probable con el motor apagado.

Si el dispositivo DRL no se apagará poco después de haber apagado el motor, por favor, diríjase al servicio de atención al cliente de OSRAM en su país.

En este caso se puede optar por otra forma de cableado: deberá conectar el borne 15 del motor de su automóvil con el cable rojo.

Para ello debería acudir a un taller de coches especializado.

Algunos automóviles disponen de una regulación de dínamo, en este caso especial no se puede garantizar en todo momento el 'rizado' necesario de 200 mV o la tensión de batería >14 V. Lamentablemente, en estos casos el dispositivo DRL no funcionará, ni si quiera con el motor encendido.

Estamos buscando una solución para esta configuración que se presenta, únicamente, en los vehículos modernos.

ⓘ Não acende/apaga

O DRL LEDriving detecta um alternador activo através da designação „corrente de ripple“ (i.e. >200mV do total da corrente AC). Caso o sinal seja identificado, o DRL acende a uma tensão de bateria superior a 9V.

Se a „corrente de ripple „ não existir (i.e. o motor e o alternador estão desligados), o DRL só ilumina no momento em que a tensão da bateria é superior a 14V, o que é improvável se o motor estiver desligado.

Caso o seu DRL não desligue pouco tempo após ter desligado o motor, por favor contacte os serviços de atendimento ao cliente OSRAM.

Neste caso, existe uma opção diferente para a electrificação: o ligador 15 da ignição do carro necessita de ser ligado ao cabo vermelho.

Este processo deve ser acompanhado numa oficina profissional. Em casos raros é possível que o seu alternador seja regulado automaticamente, o que significa que não pode ser sempre garantido, que existam a requerida „corrente de ripple“ de 200mV ou uma tensão de bateria >14V.

Infelizmente, nestes casos o DRL não irá funcionar, mesmo que o motor funcione.

Estamos a trabalhar numa solução para esta configuração, a qual poderá ser encontrada apenas em modelos de carros mais recentes.

Ⓜ Δεν υπάρχει φωτισμός up/off

To DRL LEDriving ανιχνεύει ενεργό εναλλάκτη με το σύστημα αναγωγής για „ρεύμα ανακλώμενης κυμάτωσης“ (δηλ., ποσοστό AC >200mV του συνολικού ρεύματος).

Εάν ανιχνευθεί το σήμα, το DRL ανάβει σε τάση μπαταρίας άνω των 9V.

Εάν δεν υπάρχει „ρεύμα ανακλώμενης κυμάτωσης“ (δηλ. εάν έχει σβηστεί η μηχανή και ο εναλλάκτης) το DRL φωτίζει μόνο όταν η μπαταρία έχει τάση άνω των 14V, πράγμα που δεν συμβαίνει με σβησμένη μηχανή.

Εάν το DRL σας δεν σβήσει λίγο μετά το σβήσιμο της μηχανής, να επικοινωνήσετε με το τοπικό τμήμα εξυπηρέτησης πελατών της OSRAM.

Στην περίπτωση αυτή υπάρχει η δυνατότητα διαφορετικής σύνδεσης: Η μονάδα σύνδεσης 15 του συστήματος ανάφλεξης του οχήματος πρέπει να συνδεθεί με κόκκινο σύρμα.

Αυτό να εκτελεσθεί από συνεργείο αυτοκινήτων.

Σε σπάνιες περιπτώσεις ο εναλλάκτης σας ρυθμίζεται αυτόματα, πράγμα που σημαίνει πως δεν εξασφαλίζεται πάντα πως υπάρχει το απαιτούμενο „ρεύμα ανακλώμενης κυμάτωσης“ των 200 mV ή τάση μπαταρίας >14V.

„Στις περιπτώσεις αυτές το DRL δυστυχώς δεν θα λειτουργήσει, ακόμη και εάν λειτουργεί η μηχανή.“

Προσπαθούμε να βρούμε μία σωστή λύση για την περίπτωση αυτή που παρουσιάζεται μόνο σε νεώτερα μοντέλα.

Ⓜ Licht gaat niet aan/uit

Het DRL (led-dagrijlicht) detecteert een actieve alternator via de zogenoemde „ripplestream“ (een kleine wisselstroom > 200 mV in de totale stroom).

Als dit signaal wordt vastgesteld, gaat het DRL branden bij een accuspanning van meer dan 9 V.

Als deze rimpelstroom niet beschikbaar is (bijv. als de motor resp. alternator uitgeschakeld zijn), brandt het DRL alleen, wanneer een accuspanning van meer dan 14 V beschikbaar is, wat bij een uitgeschakelde motor zeer onwaarschijnlijk is.

Als uw DRL kort na het uitschakelen van de motor toch niet uitgaat, dient u contact op te nemen met de plaatselijke klantenservice van OSRAM.

In dit geval bestaat de mogelijkheid van een andere bekabeling: connectorblok 15 van de auto-ontsteking moet met de rode draad worden verbonden.

Dit moet door een professionele autowerkplaats worden uitgevoerd. In zeldzame gevallen beschikken auto's over een automatische regeling van de alternator. Hierbij is niet altijd gegarandeerd dat de benodigde rimpelstroom van 200 mV of een accuspanning van > 14 V beschikbaar is.

In deze gevallen werkt het DRL helaas niet, zelfs niet wanneer de motor draait.

Wij werken aan een oplossing voor dit probleem, dat vooral bij nieuwere automodellen optreedt.

Ⓜ Inget ljus/från

DRL LEDriving detekterar en aktiv omformare vid den så kallade „rippleström“-identifieringen (dvs. AC-andel >200 mV av den totala strömmen).

Om signalen identifieras, tänds DRL vid batterispänningar över 9 V.

Om „rippleströmmen“ inte existerar (dvs. motorn och omformaren är avstängda), lyser DRL endast när batterispänningen ligger över 14 V, vilket är osannolikt om motorn är avstängd.

Om DRL inte släcks strax efter att motorn stängts av, var vänlig kontakta din lokala OSRAM-kundservice.

I så fall är en annan koppling en möjlighet: biltändningens anslutningsblock 15 måste anslutas till den röda ledningen. Detta bör genomföras av en professionell bilverkstad.

I sällsynta fall är det möjligt att omformaren regleras automatiskt, vilket innebär att det inte alltid kan garanteras att den nödvändiga „rippleströmmen“ på 200 mV eller en batterispänning på >14 V existerar.

I dessa fall fungerar DRL tyvärr inte, även om motorn är igång. Vi arbetar på en lösning för denna konfiguration, som endast förekommer på nyare bilmodeller.

Ⓜ Valoja ei päälle/pois

DRL LEDriving tunnistaa aktiivisen generaattorin niin kutsutulla rippelivirtatunnistuksella (esim. vaihtovirran osuus >200 mV kokonaivirrasta).

Kun signaali tunnistetaan, huomiovalot valaisevat akkujännitteen ollessa yli 9 V.

Jos rippelivirtaa ei ole (esim. moottori ja generaattori kytketty pois), huomiovalot valaisevat vain silloin, kun akun jännite on suurempi kuin 14 V, mikä on epätodennäköistä moottorin ollessa pois päältä.

Jos huomiovalot eivät kytkyde pois pian moottorin sammuttamisen jälkeen, ota yhteyttä OSRAMin asiakaspalveluun.

Tässä tapauksessa on mahdollista johdottaa toisin: auton syytyksen liitinlohko 15 täytyy liittää punaisella johtimella.

Se tulisi suorittaa ammattikorjaamossa.

Harvoissa tapauksissa voi olla mahdollista, että generaattori säätyy automaattisesti, minkä vuoksi ei aina ole taattu, että vaadittu 200 mV:n rippelivirta tai >14 V:n akkujännite on saatavissa.

Näissä tapauksissa huomiovalot eivät valitettavasti toimi, vaikka moottori on käynnissä.

Haemme ratkaisua tälle konfiguraatiolle, joka löytyy vain uusista automalleista.

Ⓜ Ingen belysning opp/av

DRL LEDriving oppdager en aktiv dynamo av den såkalte „ripple current“ -identifikasjon (dvs. AC andel > 200mV av total strøm).

For at signalet skal bli identifisert, må batteri spenning være over 9 V, for at DRL skal lyse.

Hvis „ripple current“, ikke eksisterer (dvs. motor og dynamo er slått av), vil DRL kun lyse når batterispenningen er større enn 14 V, noe som er usannsynlig hvis motoren er slått av.

Om din DRL ikke slår seg av like etter at motoren er slått av, vennligst kontakt din lokale OSRAM forhandler?

I dette tilfellet er det en mulighet for ulike ledninger: koblingsblokk 15 av bitenneren må være koblet med rød ledning.

Dette bør gjøres av en profesjonell bil butikk.

I sjeldne tilfeller er dynamoen automatisk regulert, noe som betyr at det ikke kan garanteres til enhver tid, at den påkrevde „ripple current“ av 200mV eller et batteri spenning på> 14 V er eksisterende.

I disse tilfellene vil DRL desverre ikke fungere, selv om motoren går.

Vi jobber med en løsning for denne konfigurasjonen, som du kun finner i nyere bilmodeller.

☞ **Lyser ikke op/fra**

DRL LEDriving opfanger en aktiv generator ved hjælp af såkaldt „ripplestrøm“-identifikation (dvs., vekselstrømsandel >200mV af samlet strøm).

Hvis signalet identificeres, lyser DRL op ved batterispændingen på over 9V.

Hvis „ripplestrømmen“ ikke eksisterer (dvs. motor og generator er frakoblet), lyser DRL kun når batterispændingen er højere end 14V, hvilket er usandsynligt, hvis motoren er slukket.

Skulle din DRL ikke frakoble kort efter at motoren slukkes, bedes du venligst kontakte den lokale OSRAM-kundeservice. I dette tilfælde findes der en mulighed for en anden kabelføring: Konnektorblok 15 på bilens tænding skal tilsluttes med den røde ledning.

Dette bør udføres af et professionelt værksted.

Det er i sjældne tilfælde muligt at din generator er automatisk reguleret, hvilket betyder at det ikke altid kan sikres, at den påkrævede „ripplestrøm“ på 200mV eller en batterispænding på >14V eksisterer.

I disse tilfælde vil DRL desværre ikke fungere, selv om motoren kører.

Vi arbejder på en løsning til denne konfiguration, som du kun kan finde i nyere bilmodeller.

☞ **Nerozsvítí se/nezhasne**

Systém DRL LEDriving detekuje aktivní alternátor pomocí rozpoznání tzv. „zvlňného proudu“ (tj. podíl střídavého proudu > 200 mV z celkového proudu).

Dojde-li k rozpoznání signálu, DRL se rozsvítí při napětí baterie přesahujícím 9 V.

Pokud „zvlňný proud“ nevznikne (tj. motor a alternátor jsou vypnuté), DRL se rozsvítí pouze v době, kdy napětí baterie přesahuje 14 V, což je nepravděpodobné v případě, že je motor vypnutý.

Pokud se vaše DRL krátce po vypnutí motoru nevypne, obraťte se na místní zákaznický servis společnosti OSRAM.

V tomto případě se totiž může jednat o odlišné zapojení: svorkovnice 15 zapalování automobilu musí být připojena červeným kabelem.

Toto zapojení by měl provést pouze technik automobilového servisu.

Ve výjimečných případech může být váš alternátor automaticky regulován, což znamená, že nelze vždy určit požadovaný „zvlňný proud“ o 200 mV nebo napětí baterie > 14 V.

V těchto případech bohužel nebude DRL fungovat, ačkoli je motor v provozu.

Pro tuto konfiguraci, která se používá pouze u novějších modelů aut, již vyvíjíme řešení.

☞ **не зажигается/ не погашается**

Система дневных ходовых огней (DRL) LEDriving обнаруживает активный генератор переменного тока за счет распознавания так называемой пульсирующей компоненты постоянного тока (то есть доля AC > 200 мВ общего тока).

Если сигнал будет распознан, дневные ходовые огни начинают светиться при напряжении на батарее свыше 9 В.

Если „пульсирующая компонента постоянного тока“ отсутствует (то есть двигатель и генератор переменного тока выключены), то дневные ходовые огни светятся только то время, когда напряжение на батарее превышает 14 В, что маловероятно при выключенном двигателе.

Если ваши дневные ходовые огни не выключаются вскоре после выключения двигателя, пожалуйста, свяжитесь с вашей местной службой поддержки клиентов OSRAM.

В этом случае существует вариант изменения проводки: штепсельный блок 15 зажигания автомобиля необходимо соединить с красным проводом.

Это выполняется профессионалами в автосалоне.

В редких случаях возможно, что ваш генератор переменного тока регулируется автоматически, что означает невозможность обеспечения непрерывного наличия необходимой „пульсирующей“ компоненты постоянного тока“ в 200 мВ или напряжения на батарее > 14 В.

В этом случае, к сожалению, дневные ходовые огни не будут работать, даже при включенном двигателе.

Мы работаем над решением для данной конфигурации, которая встречается только на автомобилях более современных моделей.

☞ **Nem világít fel/nem alszik ki**

A DRL LEDriving aktiv generátort észlel az ún. „pulzáló egyenáram“ azonosítása során (azaz ahol a teljes áram AC aránya >200mV).

A jel észlelésekor a DRL a 9V feletti akkumulátorfeszültségen világít fel.

Ha a „pulzáló egyenáram“ nem áll fenn (azaz a motor és a generátor ki vannak kapcsolva), a DRL csak akkor világít fel, ha az akkumulátor feszültsége meghaladja a 14V értéket. Ez azonban valószínűtlen akkor, ha a motor ki van kapcsolva.

Ha a DRL nem kapcsol ki röviddel azután, hogy leállították a motort, kérjük, lépjen kapcsolatba a helyi OSRAM ügyfélszolgálattal.

Ebben az esetben fennáll a lehetőség egy alternatív kábelvezésre: a gépjármű gyújtásának 15-os csatlakozóblokkjához a vörös kábelt kell csatlakoztatni.

Ezt a műveletet azonban csak professzionális kábelszerviz végezheti el.

Ritka esetben az is előfordulhat, hogy a generátor automatikus szabályozású. Ez azt jelenti, hogy nem garantálható folyamatosan a szükséges 200 mV-os „pulzáló egyenáram“, vagy a >14V értékű akkumulátorfeszültség jelenléte.

Ezen esetekben a DRL sajnos még akkor sem működik, ha a motor egyébként be van kapcsolva.

A konfiguráció megoldásán már dolgozunk, de ezek csak újabb járműmodelleken találhatók meg.

☞ **DRL LEDriving nie świeci**

Lampa DRL LEDriving wykrywa pracę alternatora poprzez detekcję tak zwanego „tętnienia prądu“ (np.: w zakresie 200 mV całkowitej wartości napięcia).

Jeżeli sygnał jest wykryty lampa DRL włączy się przy napięciu powyżej 9 V.

Jeżeli „tętnienie prądu“ nie występuje (wyłączony silnik i alternator), lampa DRL świeci tylko w przypadku gdy napięcie jest wyższe od 14 V, taka sytuacja jest mało prawdopodobna gdy silnik jest wyłączony.

Gdy lampa DRL nie wyłączy się po wyłączeniu silnika, prosimy o kontakt z działem technicznym firmy OSRAM.

W tym przypadku możliwa jest opcja innego podłączenia elektrycznego: do złącza 15 w gnieździe zapłonu silnika należy połączyć czerwony przewód.

Winno to być realizowane przez profesjonalny sklep motoryzacyjny.

Jest możliwe, w rzadkich przypadkach, że alternator jest automatycznie regulowany, co oznacza, że nie może być zagwarantowane wymagane „tętnienia prądu“ (np. w zakresie napięcia 200mV) lub napięcie akumulatora o wartości 14 V.

W tych przypadkach lampa DRL niestety nie będzie działać, nawet gdy silnik pracuje.

Pracujemy nad rozwiązaniem dla tej konfiguracji, którą można znaleźć tylko w nowszych modelach samochodów.

☞ Svetlá sa nezapnú/nevypnú

DRL LEDriving detekuje aktívny alternátor prostredníctvom identifikácie tzv. „zvlneného napätia“ (napr. podiel striedavej zložky >200 mV z celkového napätia).

Ak sa zistí prítomnosť signálu, DRL svetlá sa rozsvietia pri napätí batérie nad 9 V.

Ak „zvlnené napätie“ nie je prítomné (napr. ak je motor alebo alternátor vypnutý), DRL sa rozsvietia len vtedy, ak napätie batérie je väčšie ako 14 V, čo je nepravdepodobné pri vypnutom motore.

Ak vaše DRL svetlá nezhasnú krátko po vypnutí motora, kontaktujte prosím vaše miestne zákaznické stredisko firmy OSRAM. V takom prípade existuje možnosť iného zapojenia: konektorový blok 15 zapáľovania motora treba spojiť s červeným vodičom. Túto operáciu musí vykonať profesionálny servis automobilov. Vo vzácných prípadoch sa môže stať, že váš alternátor je automaticky regulovaný a nedá sa vždy zaručiť, že požadované „zvlnené napätie“ je 200 mV alebo napätie batérie > 14 V.

V týchto prípadoch, žiaľ, DRL svetlá nebudú pracovať ani pri bežiacom motore.

Pracujeme na riešení tejto konfigurácie, čo však nájdete len v novších modeloch automobilov.

☞ Ne zasveti/se izključí

DRL LEDriving zazna aktívni alternator s pomočjo identifikacije t. i. valovitega toka (t. j. souporaba izmeničnega toka > 200 mV skupnega toka).

Če bo signal najden, bo DRL zasvetil z napetostjo akumulatorja nad 9 V.

Če »valoviti tok« ne obstaja (t. j. motor in alternator sta izključena), DRL zasveti samo, ko je napetost akumulatorja večja od 14 V, kar je malo verjetno, če je motor izključen.

Če se DRL ne izključi kmalu po izklupu motorja, se obrnite na lokalno službo za stranke OSRAM.

V tem primeru obstaja možnost drugačnega napeljav: priključni blok 15 vzgibalnega sistema vozila je treba priključiti z rdečo žico. To morajo narediti v strokovni delavnici.

V redkih primerih je mogoče, da bo reguliranje vašega alternatorja potekalo samodejno, kar pomeni, da ves čas ni mogoče zagotoviti prisotnosti potrebnega »valovitega toka« 200 mV ali napetosti akumulatorja > 14 V.

V teh primerih DRL žal ne bo deloval, četudi je motor vključen. Iščemo rešitev za to konfiguracijo, ki jo je mogoče najti samo v novjših modelih avtomobilov.

☞ İşıkları açma/kapama yok

DRL LEDriving "titrek akım" olarak bilinen belirleme ile aktif bir alternatörü tespit eder (AC paylaşımları > toplam akımın 200mV'ı). Sinyal belirlenecekse, DRL 9V üzeri akü voltajlarında yanar.

"Titrek akım" yoksa (motorun ve alternatörün kapalı olması gibi), DRL sadece akü voltajının 14V'tan büyük olduğu sırada yanar, ki bu durum, motor kapalı iken gerçekleşebilecek bir şey değildir. Motor kapandıktan kısa bir süre sonra DRL kapanmazsa lütfen yerli OSRAM müşteri servisi ile görüşün.

Bu durumda farklı bir kablo döşeme şekli bulunmaktadır: Araba ateşlemesinin bağlayıcı bloku 15, kırmızı kablo ile bağlanmalıdır. Bu işlem uzman bir araba servisi tarafından yapılmalıdır.

Sürekli olarak garanti altında olmayacağı, 200mV'in gerekli "titrek akımı" ya da 14V'tan büyük bir akü voltajı olduğunda alternatörününüz otomatik olarak düzenlenmesi gibi bir durum ender olarak gerçekleşse de mümkündür.

Bu gibi durumlarda motor çalışsa da DRL maalesef çalışmayacaktır.

Bu biçimlendirme için, sadece yeni araba modellerinde bulabileceğiniz bir çözüm üzerinde çalışıyoruz.

☞ Nema svetla gore/dolje

DRL LEDriving detektira aktivni alternator pomoću tzv. identifikacije „mreškanja napona“ (npr. AC udio >200mV od ukupnog napona).

Ako se signal identifikira, DRL se pali uz bateriju i napon iznad 9V. Ukoliko „mreškanje napona“ ne postoji (npr. motor i alternator su isključeni), DRL svetli samo u vrijeme kad je napon baterije iznad 14V, što se vjerovatno neće dogoditi ukoliko je motor isključen.

Ukoliko se DRL ne isključuje neposredno nakon isključivanja motora, molim kontaktirati lokalnu OSRAM podršku kupcima. U tom slučaju će možda biti potrebno drugačije ožičenje: konektor blok 15 kod automobila, treba biti ožičen crvenom žicom. To se može napraviti u profesionalnoj radionici.

U rijetkim slučajevima moguće je da je vaš alternator automatski reguliran, što znači da se ne može uvijek jamčiti da postoji traženo „mreškanje napona“ od 200mV ili voltaža akumulatora >14V. U tim slučajevima DRL našalost neće raditi, čak i kada je motor uključen.

Radimo na rješenju te konfiguracije, koje možete naći samo u novijim modelima automobila.

☞ Luminile de zi nu se aprind și nu se sting

Luminile de zi DRL Light@Day detectează alternatorul activ prin intermediul așa-numitei identificări a curentului de riplu (adică: curent alternativ >200mV din curentul total).

La identificarea semnalului, luminile de zi se aprind dacă voltajul bateriei este > 9V.

În cazul în care nu există curent de riplu (adică motorul și alternatorul sunt oprite), luminile de zi se aprind numai atunci când voltajul bateriei depășește 14V, ceea ce este foarte puțin probabil atunci când motorul este oprit.

Dacă luminile de zi nu se sting după oprirea motorului, vă rugăm să contactați departamentul de servicii clienții OSRAM.

Într-o asemenea situație există posibilitatea unei cablări diferite: borna 15 a aprinderii autovehiculului trebuie conectată cu un cablu roșu.

Această acțiune ar trebui efectuată de către personal specializat. În rare cazuri se poate întâmpla ca vehiculul dvs. să dispună de un sistem automat de reglare a alternatorului, motiv pentru care curentul de riplu de 200mV sau voltajul de >14V a bateriei nu sunt întotdeauna garantate.

Într-o asemenea situație, luminile de zi DRL nu vor funcționa nici după pornirea motorului.

Lucrăm la o soluție pentru această configurație, pe care o veți putea regăsi numai la modele mai noi de vehicule.

☞ Без включване/изключване

Комплекта за дневни светлини LEDriving засича активен алтернатор чрез идентифициране на пулсациите на тока (напр. дял на променливото напрежение >200mV от общия).

Ако сигнала се идентифицира, комплекта за дневни светлини се включва при напрежение на акумулатора над 9V.

Ако няма пулсации на тока (напр. двигателя и алтернатора са изключени), комплекта за дневни светлини свети само когато напрежението на акумулатора е над 14V, което е малко вероятно при изключен двигател.

Ако комплекта за дневни светлини не се изключи малко след изключване на двигателя, моля свържете се с местния OSRAM център за обслужване на клиенти.

В този случай има възможност за различно окабеляване: блок за свързване 15 на запалването на автомобила трябва да се свърже с червения проводник.

Това трябва да се извърши от професионален сервис.

В редки случаи е възможно алтернатора да се регулира автоматично. Това означава, че не може да се гарантира през цялото време наличие на необходимите пулсации от 200mV или напрежение на акумулатора >14V.

За съжаление в този случай комплекта за дневни светлини няма да работи дори при работещ двигател.

Ние работим за решение при тази конфигурация, която съществува само при по-новите модели автомобили.

Ⓢ Ei ole valgust/ väljas

DRL LED komplekt tuvastab aktiivse generaatori (nt AC kasutab > 200mV kogu voolust).

Kui signaal on kindlaks tehtud, DRL süttib aku pingega üle 9V.

Kui mootor ja vahelduvvoolu generaator on välja lülitatud, siis DRL ei tööta. DRL valgustab vaid ajal, kui aku pinge on suurem kui 14 V, mis on ebatõenäoline, kui mootor on välja lülitatud.

Kui teie DRL ei lülitu välja kohe pärast mootori väljalülitamist, võtke palun ühendust kohaliku OSRAM esindusega.

Sei juhul on võimalik viga juhtmete ühenduses: klemmplokiga 15 pe olema seotud punane juhe.

Paigaldus professionaalse autoteeninduse poolt.

Harvadel juhtudel on võimalik, et teie vahelduvvoolugeneraator on automaatselt reguleeritud, mis tähendab, et igal ajal oleks tagatud vahelduvvool 200mV või aku pinge on > 14 V.

Sellistel juhtudel DRL kahjuks ei tööta, isegi kui mootor töötab. Me töötame välja lahendusi antud konfiguratsioonile.

Ⓢ Neisjungia / neišjungia

„DRL LEDriving“ aptinka aktyvų kintamosios srovės generatorių (tai vadinama pulsuojančios srovės identifikavimu, pvz.: AC paskirstymas > 200 mV bendrosios srovės).

Jei signalas identifikuojamas, DLR šviečia iš akumulatoriaus esant didesnei nei 9 V įtampai.

Jei pulsuojančios srovės nėra (pvz.: variklis ir kintamosios srovės generatorius išjungti), DRL šviečia tik tuo metu, kai akumulatoriaus įtampa yra didesnė nei 14 V, kas neįprasta, jei variklis išjungtas.

Jei DLR neišjüngia iškart, kai išjüngiamas variklis, kreipkitės į vietinį OSRAM klientų aptarnavimo centrą.

Jei galimi kitokie laidai: automobilio uždegimo 15-os jungiklių bloką reikia jungti raudonu laidu.

Tai turi būti atliekama automobilių aptarnavimo centre.

Retais atvejais būna, kad kintamosios srovės generatorius reguliuojamas automatiškai, o tai reiškia, kad neužtikrinamas nuolatinis 200 mV srovės pulsavimas arba > 14 V akumulatoriaus įtampa.

Tokiais atvejais DLR neveiks, net jei variklis bus paleistas.

Mes dirbame, kad išspręstumėme šią tik naujų automobilių modelių problemą.

Ⓢ Nav iedegšanas/izslēgšanas

DRL LEDriving atrod aktīvu mainstrāvas ģeneratoru ar tā saucamo „pulsācijas strāvu“ identifikāciju (t.i., AC daļa > 200mV no kopējās strāvas).

Ja signāls tiks identificēts, DRL iedegas ja akumulatora spriegums pārsniedz 9 V.

Ja „pulsācijas strāvas“ nav vispār (t.i., dzinējs un ģenerators ir izslēgts), tad DRL iedegas tikai tajā brīdī, kad baterijas spriegums ir lielāks par 14 V, kas ir neiespējams, ja dzinējs ir izslēgts.

Ja jūsu DRL nav izslēgts neilgi pēc motora izslēgšanas, lūdzu, sazinieties ar vietējo OSRAM klientu apkalpošanu daļu.

Šajā gadījumā ir dažādu savienojumu variants: savienotāja bloks 15 no automašīnas aizdedzes ir saistīts ar sarkano vadu.

Tas ir jāveic ar profesionālu auto veikala palīdzību.

Retos gadījumos ir iespējams, ka jūsu ģenerators tiek automātiski regulēts, kas nozīmē, ka tas nevar pastāvīgi garantēt, ka būs vajadzīga „pulsācijas strāva“ 200mV vai akumulatoru spriegums >14V.

Šādos gadījumos DRL diemžēl nestrādās, pat, ja motors darbojas.

Mēs strādājam pie risinājuma šai konfigurācijai, kuru jūs varat atrast tikai jaunākiem auto modeļiem.

Ⓢ Ne sveti / isključeno

DRL LEDriving otkriva aktivni alternator kod tzv. „talasaste struje“ (protok izmēnične struje, odnosno udeo AC >200 mV od ukupne struje).

U slučaju identifikovanja signala, DRL počinje da sveti! kod napona akumulatora iznad 9 V.

Ako „talasasta struja“ ne postoji (odnosno ako su motor i alternator isključeni), DRL sveti! samo za vreme dok je napon akumulatora veći od 14 V, što je malo verovatno ako je motor isključen.

Ako se vaš DRL ne isključuje ubrzo nakon isključivanja motora, obratite se lokalnom OSRAM servisu za kupce.

U tom slučaju postoji opcija promene ožičenja: konektorski blok 15 paljenja automobila treba da se spoji sa crvenom žicom.

Ovaj postupak mora da se izvrši u profesionalnom automobilskom servisu.

U retkim slučajevima moguće je da se vaš alternator automatski regulira, što znači da nije stalno zagarantovano postojanje potrebne „talasaste struje“ od 200 mV ili napona akumulatora >14 V.

U takvim slučajevima DRL nažalost neće raditi, čak i ako je motor uključen.

Radimo na rešavanju ove konfiguracije koju možete da nađete samo na novijim modelima automobila.

Ⓢ Не вмикаються і не вимикаються

Світлодіодні денні ходові вогні розпізнають працюючий генератор по так званому струму пульсації (невеликий змінний струм > 200 мВ).

Якщо сигнал розпізнаний, то денні ходові вогні починають працювати вже при напрузі батареї > 9 В.

Якщо струму пульсації немає (наприклад, якщо двигун і генератор вимкнені), то денні ходові вогні горять тільки в тому випадку, якщо напруга батареї перевищує 14 В, що малоймовірно при вимкненому двигуні.

Якщо денні ходові вогні не вимикаються відразу після вимкнення двигуна, Вам необхідно зв'язатися зі своєю сервісною службою компанії OSRAM.

В цьому випадку є інша можливість: роз'єм 15 системи запалювання необхідно з'єднати з червоним дротом.

Ця операція повинна виконуватися тільки кваліфікованими фахівцями в автосервісі.

У рідкісних випадках може виявитися, що генератор Вашого автомобіля не забезпечує необхідний струм пульсації (200 мВ) або наявність напруги акумулятора понад 14 В.

У цих випадках денні ходові вогні не будуть працювати навіть при працюючому двигуні.

Ми працюємо над рішенням для такої схеми, яка зустрічається тільки в оновлених моделях автомобілів.



ECE R87
SAE
IP67

OSRAM AG
Steinerne Furt 62
86167 Augsburg
Germany
www.osram.com

G10411525
C102386936

